

がんばろう!
ニッポン



グループ本部

〒861-8039 熊本県熊本市東区長嶺南3丁目2番86号2F
TEL. 096-383-0855 / FAX. 096-383-0903

QCC北九州 (株)QCCG

〒802-0072 福岡県北九州市小倉北区東篠崎三丁目4-17 オフィスパレア小倉北A5
TEL. 093-932-8221 / FAX. 093-932-8222

QCC熊本 (有)クオリティコントロールセンター

〒861-8039 熊本県熊本市東区長嶺南3丁目2番86号
TEL. 096-383-0855 / FAX. 096-383-0811

QCC天草 (有)クオリティコントロールセンター 天草営業所

〒863-0013 熊本県天草市今釜新町3559番
TEL. 0969-33-6100 / FAX. 0969-33-6101

QCC始良 リバティウエルネス(株)

〒899-5421 鹿児島県始良市東餅田1749
TEL. 0995-67-7801 / FAX. 0995-66-5900

QCC鹿児島 リバティウエルネス(株) 鹿児島営業所

〒892-0871 鹿児島県鹿児島市吉野町3037番地24
TEL. 099-295-3512 / FAX. 099-295-3516

QCC鹿屋 (有)シルバーケア

〒893-0024 鹿児島県鹿屋市下祇川町1507-1
TEL. 0994-44-2037 / FAX. 0994-44-2437

海外拠点

QCC上海事務所
QCC韓国事務所

QCC group

介護保険適用福祉用具レンタルカタログ

介護保険適用福祉用具レンタルカタログ

購入商品・介護予防用品・一般販売商品

Vol.1

QCCグループ

<http://www.qcc-group.jp/>

介護保険制度

●介護サービスの利用対象者

- 1 65歳以上の方(第1号被保険者)
原因を問わず日常生活をおくるために介護や支援が必要となった場合。
- 2 40～64歳の方(第2号被保険者)
初老期の痴呆や脳血管疾患など老化に伴う病気(特定疾病)が原因で、日常生活を送るために介護や支援が必要となった場合。

●介護サービスの内容

- 福祉用具の貸与・購入・住宅改修
- 在宅サービス 訪問介護/訪問リハビリテーション/訪問入浴介護など
- 施設サービス 特別養護老人ホーム/老人保険施設/介護療養医療施設など

要介護認定の利用手続き

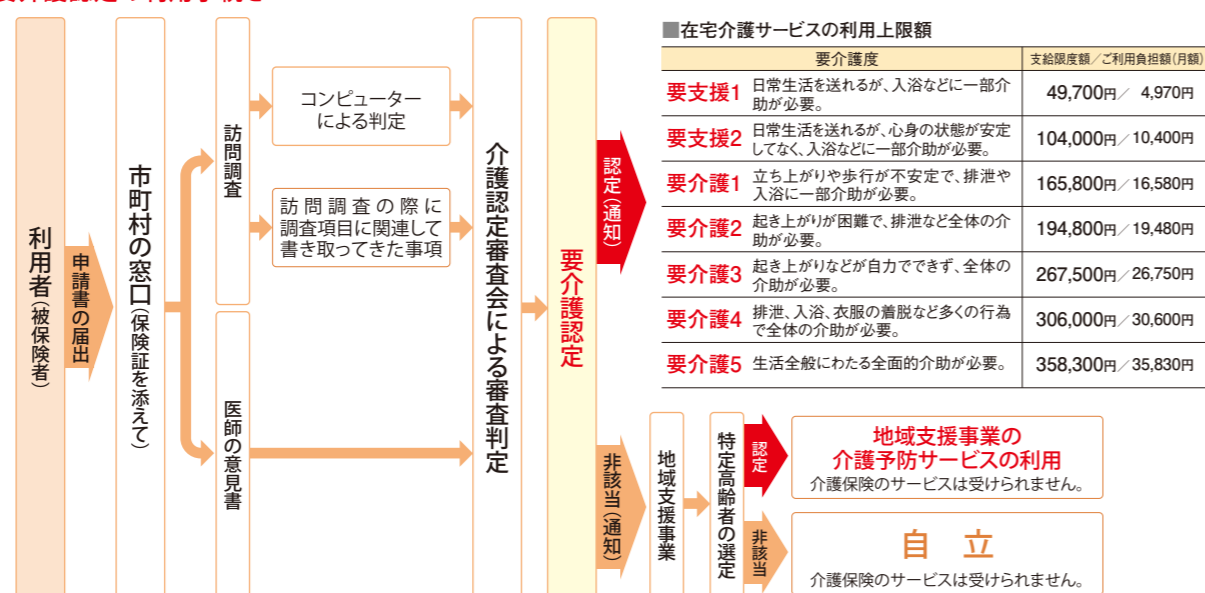

ケアプランから介護給付を受けるまで

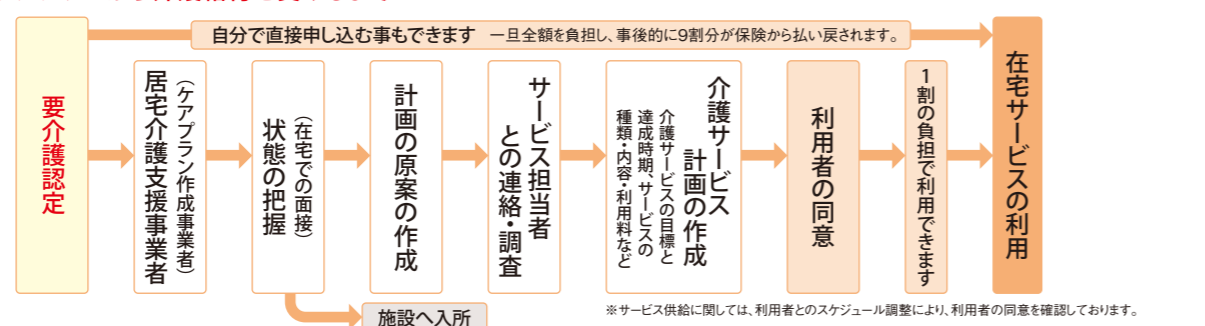

ケアプランから新予防給付を受けるまで

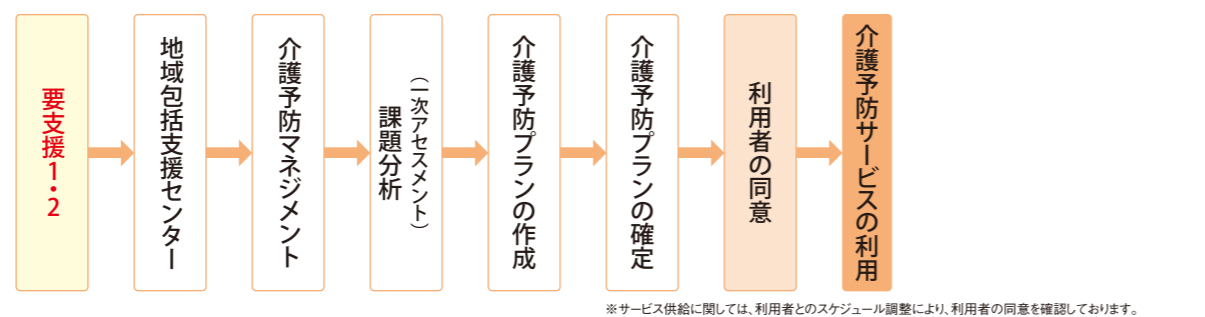

レンタル(貸与)

※1割負担でご利用できます

サービスコード	種目/種類	機能又は構造等
171003 特殊寝台	ベッド本体	サイドレールが取り付けられているもの又は取り付け可能なものであって次の機能を有するもの。 *背部若しくは脚部の傾斜角度を調整する機能を有するものまたは床の高さを無段階に調整する機能を有するもの。
171004 特殊寝台付属品	サイドレール 介助パー テーブル マットレス	特殊寝台とは別に付属品単独での貸与もできます。
171005 床ずれ防止用具	エアーマット	床ずれ防止のためのものであって、エアーマットと送風装置からなるものであること。
	全身用のマット	床ずれ防止のためのものであって、水、ウレタン等によって減圧による体圧分散効果をもつ全身用のマットであること。
171006 体位変換器		空気パッド等を身体の下に挿入し、てこ、空気圧、その他の動力を用いることにより、仰臥位から側臥位又は座位への体位の変換を容易に行うことができるもの。 (体位の保持のみを目的とするものを除く)
171007 手すり		居宅の床に置いて使用することにより、転倒予防及び移動することを目的とするもの。便器用手すり。取付に際し、工事を伴わないものに限る。
171001 車いす	普通型車いす(自走用) 手押し型車いす(介助用)	指定事業者が利用者に対し、利用に伴う危険、訓練操作の必要性等について十分な説明を行う旨を運営基準等に定める。
171002 車いす付属品	クッション ステッキホルダー	車いすと一体的に貸与される場合に限る。
171008 スロープ		段差解消のためのものであって、取付に際し工事を伴わないものに限る。
171009 歩行器	二輪、三輪、四輪、六輪 歩行器 四脚歩行器	歩行が困難な者の歩行機能を補う機能を有し、移動時に体重を支える構造を有するものであり、体の前及び左右を囲む把手等を有するもの。 歩行が困難な者の歩行機能を補う機能を有し、移動時に体重を支える構造を有するものであり、上肢で保持して移動させることが可能なもの。
171010 歩行補助杖		松葉づえ、カナディアン・クラッチ、ロフトランド・クラッチ、ブラットホームクラッチ、及び多点杖に限る。
171011 徘徊感知機器	離床センサー	要介護者が屋外へ出ようとした時等、センサーにより感知し、家族及び隣人等へ通報するもの。感知部位に加圧・除圧又は接触することで、家族、隣人にベッドから離れたことを音で知らせるもの。
171012 移動用リフト (吊り具を除く)	床走行式 固定式 据置式	つり具又はいす等の台座を使用して人を持ち上げ、キャスター等で床又は階段等を移動し、目的の場所に人を移動させるもの。又は、身体をつり上げ又は体重を支える構造を有するものであって、その構造により、自力での移動が困難な者の寝台と車いすとの間等の移動を補助する機能を有するもの。 (取り付けに住宅の改造を伴うものを除く。)
171013 自動排泄 処理装置		パッドに内蔵されたセンサーが尿を感知して、尿をタンクに自動吸引します。

特殊寝台・特殊寝台付属品

床ずれ防止用具・体位変換器・手すり

車いす・車いす付属品

スロープ・歩行器・歩行補助杖・徘徊感知機器・移動用リフト

※特定福祉用具販売・住宅改修関連商品・一般販売商品・施設向け商品の目次は51ページをご参照ください

改訂版 福祉用具サービス計画書

福祉用具専門相談員の主な業務は、ご利用者の相談に応じ、その方の自立に役立つ福祉用具を選定。利用開始時には適切な説明と、その方の状態等に応じた適合を行うと共に、定期的モニタリングで継続的にご利用者を支援していくことです。そして何より大切なのは、これら一連の業務を計画的に行うこと。「ふくせん福祉用具個別援助計画書」は、この計画的なサービス提供を支援するツールです。ケアプランに基づき、福祉用具による利用目的を設定し、この実現のために必要な福祉用具と、その選定理由を明確にします。2012年度から義務化となり、サービスの質の向上と福祉用具専門相談員のスキルアップが期待されます。

福祉用具サービス計画に必ず記載しなければならない事項

- ①利用者の基本情報(氏名、年齢、性別、要介護度等)
 - ②福祉用具が必要な理由
 - ③福祉用具の利用目標
 - ④具体的な福祉用具の機種と当該機種を選定した理由
 - ⑤その他関係者間で共有すべき情報(福祉用具を安全に利用するために特に注意が必要な事項、日常の衛生管理に関する留意点等)
- ※平成24年度介護報酬改訂に関するQ&A(平成24年3月16日)より抜粋

●ふくせん版・福祉用具サービス計画書 Ver.3

【基本情報】
利用目的、選定に必要な利用者の情報をこちら(基本情報)に記載する

【利用計画】
福祉用具の利用に関して、目的、理由、留意点などを記載
ご利用者、ご家族へ切り取ってこちら側(利用計画)のみ渡しても可

居住サービス計画を転記
「居住サービス計画書の目標に則って福祉用具としての利用目標を記載

家族に限らず主に福祉用具を使う可能性のある人(ヘルパーも含む)
現在利用しているものを書く

該当するものに✓する
ご本人の意向を書く

居住サービス計画を転記
必要に応じて記載
・居間と廊下の段差
・外出の際のアプローチ など

利用目標を達成するために具体的な機種を選定する
・その選定理由をご利用者、ご家族にわかりやすく且つ簡単明確に記載する
・利用者の状態と、それに合わせて福祉用具の機能・特性を書く

注意事項を書く。選定理由の補足、訪問予定などご利用者、ご家族が読んでわかるように略語は使わない
〈記載例〉
・操作説明はご家族だけでなく、普段使われるヘルパーさんにもご理解いただけるようにする など

福祉用具の支援プロセス

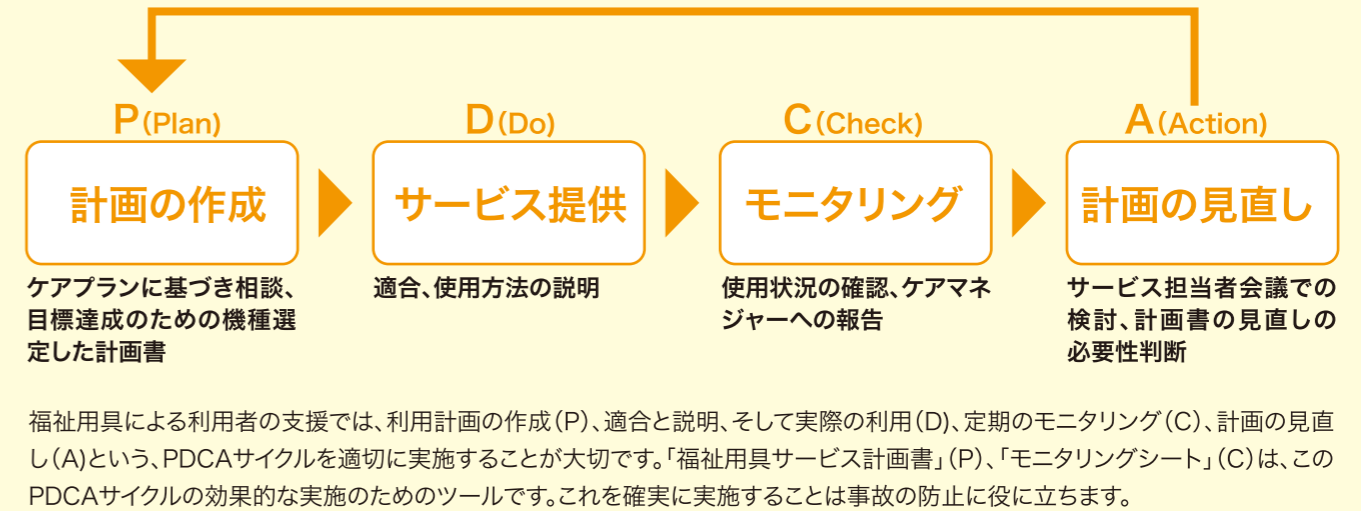

●ふくせん版・モニタリングシート(訪問確認書) Ver.3

【お話を伺った人】
・どなたからお話を伺ったか、明確にするため✓
・□その他()にホームヘルパーAさんなどと記載

【利用目的】
・個別援助計画書に記載した目標を転記
・訪問確認時は、個別援助計画書を必ず持参する

【点検結果】
点検が済みの場合、
問題のなしありを✓

【生活状況の変化】
・デイサービスに
行くようになった
・入浴回数が増えた など、
日常生活の変化を見る

【お気持ちの変化】
前向きになった など

【ご家族の状況】
・ご家族の介護負担が増えた
・家族が仕事をできるようになり、
不在となることが多くなった
・夜間の介護疲労と不安

**【4つの「変化」は、
前回モニタリングからの
変化を見る**

【目標達成度】
・個別援助計画書の利用目標が達成されているかを✓し、
ご利用者やご家族の希望も伺った上で総合的に見た結果を
【今後の方針】に記載、【福祉用具の見直しの必要性】のなしありを✓

【総合確認の結果】
・「現在お使いのベッド・棚の他に立ち上がり支援の
用具が必要と思われるのでケアマネジャーに
ご連絡をしたいと思っています。」など
・上記【今後の方針】の他、使用時の注意などご利用者や
ご家族に渡す部分なので、簡単明確かつわかりやすく

専門相談員の目から見た判断ではなく、ご利用者と
ご家族の意見や意向聞き取る

【訪問確認 □ 電話確認】
訪問確認を原則とするが、
状況によって、電話で確認した場合は
電話確認を✓

改訂版 ふくせんモニタリングシート (訪問確認書)

モニタリングは、利用者宅への訪問等により、利用状況を確認する行為。そして「ふくせんモニタリングシート」は、この利用状況の確認を効果的に行うためのツールです。ご利用者の心身状態や環境の変化、満足度や希望などを確認します。これらを勘案して、計画に示した利用目標が達成されているかを判断。必要に応じ、ケアマネジャーに相談のうえ計画書の見直しにつなげます。福祉用具貸与の良さは利用者の変化に応じた機種変更ですが、モニタリングはこの仕組みを担保する大切な業務です。特に福祉用具による事故が注目される中、適切なモニタリングの実施は、事故防止につながることから、確実な実施が求められています。

「留意事項」を活用した職種間の連携が福祉用具の事故を防止する

国が示すとおり、計画書の「留意事項」を活用した職種間の情報共有は、事故予防に大きな効果を発揮します。本会では(独)福祉医療機構平成23年度社会福祉振興助成事業の助成を受けて「訪問介護員と福祉用具専門相談員の連携研修」をモデル的に実施し、両職種の連携による事故予防の普及・啓発活動に取り組んでいます。

特殊寝台ガイド

在宅ケアベッドは、毎日の暮らしに便利や快適をもたらすだけでなく、介護される方の「自分でやろうとする力」を引き出したり、助けたりといった、「明日への希望」をもたらします。

1 ポイント **ベッドの機能を使って起き上がりましょう。**
 ベッドの背上げ機能と介助バー等を使って離床動作を楽に行うことができます。

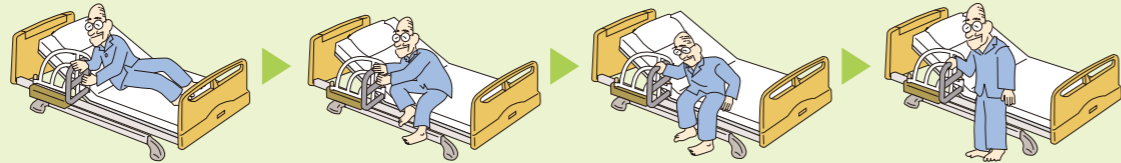

■膝上げ機能の使い方(3モーターベッドのみ)

ベッドで背を起こすときは、まず、膝を少し上げ、続いて背を少し上げます。これを交互にくり返して行うことで、圧迫感を軽減できます。最大角度まで背を上げる時には、膝を下げると楽になることもあります。また、膝上げは足が疲れているときやむくんでいる時に便利です。

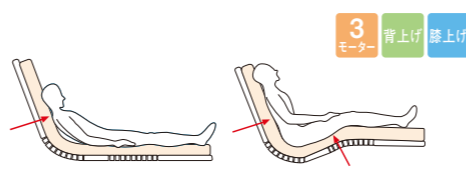

2 ポイント **介護される・する方に優しいポジションをつくる高さ調節機能。**
 ベッドを介護する人の身長に合わせて調整して介護することで腰にかかる負担を軽減できます。

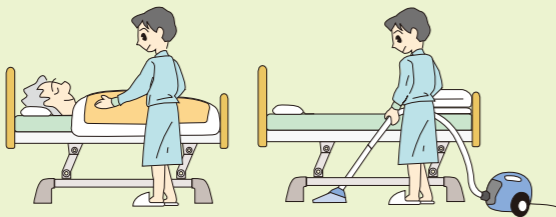

立ち上がりやすい高さや車イスに移乗しやすい高さにベッドの高さを調整することでよりスムーズな立ち上がりや車イスへの移乗を可能にします。

3 ポイント **居心地の良い部屋にするためにはベッドの配置は重要です。**
 ベッドで療養する方が、ベッドから起きあがる場合にベッドの左右どちら側からの乗り降りが可能か、車イスをご使用の場合にはベッドのどちら側で使用するか等によってそのスペースを確保します。

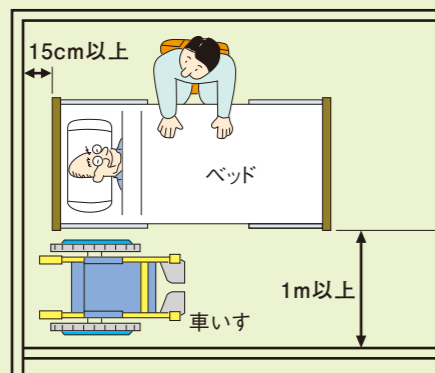

介護するためのスペースをどれだけとるか(例えば、シーツ交換・おむつ交換・着替え・食事の介助等によってベッドの周囲をどれだけ開けるか)を考慮して配置しましょう。

JIS認証商品とは

JIS規格に規定された品質要求事項に適合し、製造品質管理体制が省令等に定められた基準を満足することを、認証機関で認証された製品です。ご利用の際は、取扱説明書等の記載事項を守り、十分な注意を払う必要があります。また、安全な使用方法についてはメーカーにより対応が異なるため、製品のメーカーにお問い合わせください。

Lineup

3モーター	2モーター	マットレス
p.6 シーホネンズ 和夢 凛	p.6 シーホネンズ 和夢 凛	p.14 シーホネンズ ダブルウェーブマットレス
p.6 シーホネンズ 和夢 純	p.6 シーホネンズ 和夢 純	p.14 シーホネンズ ダブルウェーブマットレス
p.10 ブラッツ ミオレットフォーユー	p.8 ブラッツ ミオレットフォーユー	p.14 ヨコム フィジカルウェーブマットレス
p.10 ブラッツ ミオレットシリーズ	p.8 ブラッツ ミオレットシリーズ	p.15 パラマウントベッド プレグラーマットレス
p.12 パラマウントベッド 楽匠(らくしょう)Sシリーズ	p.12 パラマウントベッド 楽匠(らくしょう)Sシリーズ	p.14 ブラッツ ニューポイントマットレス
p.13 パラマウントベッド 楽匠 3モーター・2モーター	p.13 パラマウントベッド 楽匠 木目タイプ(樹脂モード) 3モーター・2モーター	p.14 フコク FKマットレス
		p.15 タイカ アルファブラ すくっと
		p.15 モルテン ソフィア
		p.15 パラマウントベッド エバーフィットマットレス
		p.15 パナソニック ラクマットエア リバーシブル

シーホネンス
JIS認証商品
 3 モーター 2 背上げ 背上げ 高さ調節

この名に相応しい凛とした風格のあるフォルム



オプション受けが片側5ヶ所のセミショートサイズベッド
 専用サイドレールK-172と回転式アーム介助バーのK-40Rを組み合わせれば、ベッドからの乗り降りの際の開口幅を広く取ることができます。

中央差し可能なK-173サイドレール
 ご利用者様の状態や介護の状況に合わせて取り付け位置が変更できます。中央差しでも使用可能で、転落防止の安全性を高めました。あたま側に差すと、介助バーまで必要としない場合に、端座位がきちんと取れる開口幅が確保できます。



●セミショート 93
 (オプション受け使用時)99.6
 (オプション受け収納時)000
 ●本体/スチール製、抗菌剤入り粉体塗装
 ●ボード/樹脂製(木目シート貼り)
 ※単位:cm ()内はオプション受け収納時の寸法です

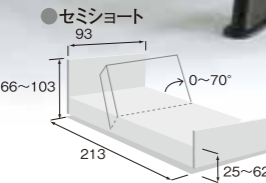

和夢凛

3モーター 00167-000155 K-730 セミショート	2モーター 00167-000153 K-720 セミショート
月極レンタル料金 12,000円	月極レンタル料金 10,000円
ご利用者負担額 1,200円	ご利用者負担額 1,000円
●重量:78.5kg ●背上げ:0~70°、足上げ:0~40°	●重量:77.5kg ●背上げ:0~70°、足上げ:0~15°

シーホネンス
JIS認証商品
 3 モーター 2 背上げ 背上げ 高さ調節

「和風モダン」をデザインコンセプトに、格納式オプション受けを装備したベッド



●ロング 104(89)
 58~94
 224
 25~61
 ※単位:cm ()内はオプション受け収納時の寸法です

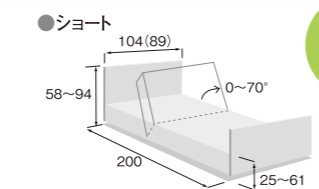
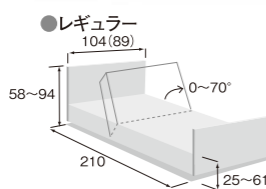

安心の低床
25cm

和夢純

3モーター K-530 ロング 00167-000130	2モーター K-520A ロング 00167-000128
月極レンタル料金 12,000円	月極レンタル料金 10,000円
ご利用者負担額 1,200円	ご利用者負担額 1,000円
K-530 レギュラー 00167-000106	K-520A レギュラー 00167-000104
月極レンタル料金 12,000円	月極レンタル料金 10,000円
ご利用者負担額 1,200円	ご利用者負担額 1,000円
K-530 ショート 00167-000106	K-520A ショート 00167-000104
月極レンタル料金 12,000円	月極レンタル料金 10,000円
ご利用者負担額 1,200円	ご利用者負担額 1,000円
●重量:78.5kg ●背上げ:0~70°、足上げ:0~40°	●重量:77.5kg ●背上げ:0~70°、足上げ:0~15°

快適さと安全性を高める専用オプション

<p>シーホネンス JIS認証商品</p> <p>回転式アーム 介助バー(レギュラー) K-40R 00167-000138</p> <table border="1"> <tr> <td>月極レンタル料金 2,000円</td> <td>ご利用者負担額 200円</td> </tr> </table> <p>●サイズ/長さ119.6(備部79 アーム38)cm×高さ(ボトム面より)38cm ●素材/フレーム:スチール製、グリップ:木目調特殊成形品</p>	月極レンタル料金 2,000円	ご利用者負担額 200円	<p>シーホネンス JIS認証商品</p> <p>上昇フリーの独自機構採用 ベッドサイド昇降テーブル(ガス式) PT-4000M 00167-000028</p> <table border="1"> <tr> <td>月極レンタル料金 3,000円</td> <td>ご利用者負担額 300円</td> </tr> </table> <p>●サイズ/幅80×奥行40×高さ65~91cm ●キャスター:φ40mm双輪タイプ ●素材/本体:スチール製(抗菌性エポキシ樹脂粉体塗装) ●天板:木目調メラミン化粧板 ●昇降/ガススプリング内蔵レバー式(セーフティスライダー機構付)</p>	月極レンタル料金 3,000円	ご利用者負担額 300円
月極レンタル料金 2,000円	ご利用者負担額 200円				
月極レンタル料金 3,000円	ご利用者負担額 300円				
<p>シーホネンス JIS認証商品</p> <p>オーバーテーブル K-136 00167-000116</p> <table border="1"> <tr> <td>月極レンタル料金 500円</td> <td>ご利用者負担額 50円</td> </tr> </table> <p>●サイズ/幅102×奥行31cm ●素材/天板:ポリエステル化粧板</p>	月極レンタル料金 500円	ご利用者負担額 50円	<p>シーホネンス JIS認証商品</p> <p>キャスター K-127 00167-000134</p> <table border="1"> <tr> <td>月極レンタル料金 500円</td> <td>ご利用者負担額 50円</td> </tr> </table> <p>●キャスター径/φ10cm双輪キャスター ●4個セット(2個ロック付) ●取付時のベッドの高さ/28cm</p>	月極レンタル料金 500円	ご利用者負担額 50円
月極レンタル料金 500円	ご利用者負担額 50円				
月極レンタル料金 500円	ご利用者負担額 50円				
<p>シーホネンス JIS認証商品</p> <p>ベッドサイドレール(1本) K-172 00167-000151</p> <table border="1"> <tr> <td>月極レンタル料金 250円</td> <td>ご利用者負担額 25円</td> </tr> </table> <p>●サイズ/長さ52×高さ41cm(ボトム面より)</p>	月極レンタル料金 250円	ご利用者負担額 25円	<p>シーホネンス JIS認証商品</p> <p>ベッドサイドレール(1本) K-170ss 00167-000152</p> <table border="1"> <tr> <td>月極レンタル料金 250円</td> <td>ご利用者負担額 25円</td> </tr> </table> <p>●サイズ/長さ99.5×高さ41cm(ボトム面より)</p>	月極レンタル料金 250円	ご利用者負担額 25円
月極レンタル料金 250円	ご利用者負担額 25円				
月極レンタル料金 250円	ご利用者負担額 25円				
<p>シーホネンス JIS認証商品</p> <p>ベッドサイドレール(1本) K-170S 00167-000110</p> <table border="1"> <tr> <td>月極レンタル料金 250円</td> <td>ご利用者負担額 25円</td> </tr> </table> <p>●サイズ/長さ89.5×高さ(ボトム面より)38cm ●素材/スチール ●抗菌粉体塗装</p>	月極レンタル料金 250円	ご利用者負担額 25円	<p>シーホネンス JIS認証商品</p> <p>ベッドサイドレール(1本) K-170R 00167-000111</p> <table border="1"> <tr> <td>月極レンタル料金 250円</td> <td>ご利用者負担額 25円</td> </tr> </table> <p>●サイズ/長さ99.5×高さ(ボトム面より)38cm ●素材/スチール ●抗菌粉体塗装</p>	月極レンタル料金 250円	ご利用者負担額 25円
月極レンタル料金 250円	ご利用者負担額 25円				
月極レンタル料金 250円	ご利用者負担額 25円				
<p>シーホネンス JIS認証商品</p> <p>ベッドサイドレール(1本) K-1711 00167-000137</p> <table border="1"> <tr> <td>月極レンタル料金 250円</td> <td>ご利用者負担額 25円</td> </tr> </table> <p>●サイズ/長さ84×高さ(ボトム面より)38cm ●素材/スチール ●抗菌粉体塗装</p>	月極レンタル料金 250円	ご利用者負担額 25円	<p>シーホネンス JIS認証商品</p> <p>ベッドサイドレール(1本) K-190S 00167-000140</p> <table border="1"> <tr> <td>月極レンタル料金 250円</td> <td>ご利用者負担額 25円</td> </tr> </table> <p>●サイズ/長さ49×高さ(ボトム面より)38cm ●素材/スチール ●抗菌粉体塗装 ※回転式アーム介助バーK-40と組み合わせ専用</p>	月極レンタル料金 250円	ご利用者負担額 25円
月極レンタル料金 250円	ご利用者負担額 25円				
月極レンタル料金 250円	ご利用者負担額 25円				
<p>シーホネンス JIS認証商品</p> <p>ベッドサイドレール(1本) K-170L 00167-000112</p> <table border="1"> <tr> <td>月極レンタル料金 250円</td> <td>ご利用者負担額 25円</td> </tr> </table> <p>●サイズ/長さ113.5×高さ(ボトム面より)38cm ●素材/スチール ●抗菌粉体塗装 ※ロングサイズベッドの頭側専用</p>	月極レンタル料金 250円	ご利用者負担額 25円	<p>シーホネンス JIS認証商品</p> <p>ベッドサイドレール(1本) K-190R 00167-000141</p> <table border="1"> <tr> <td>月極レンタル料金 250円</td> <td>ご利用者負担額 25円</td> </tr> </table> <p>●サイズ/長さ59×高さ(ボトム面より)38cm ●素材/スチール ●抗菌粉体塗装 ※回転式アーム介助バーK-40と組み合わせ専用</p>	月極レンタル料金 250円	ご利用者負担額 25円
月極レンタル料金 250円	ご利用者負担額 25円				
月極レンタル料金 250円	ご利用者負担額 25円				

特殊寝台・特殊寝台付属品

床ずれ防止用具・体位変換器・手すり

車いす・車いす付属品

スロープ・歩行器・歩行補助杖・徘徊感知機器・移動用リフト

シーボネンス **和夢シリーズ 凧 オプション組み合わせ表** KÉPROCORE®

レギュラーサイズ (全長2180)		ショートサイズ (全長2080)	
あたみ側	K-170R 	K-170R 	K-170S
	K-173 	K-173 	K-173
	K-173 	K-173 	K-173
	K-173 (中央差し) 	K-173 (中央差し) 	K-173 (中央差し)
	K-173 	K-173 	K-173
	K-40R 	K-40R 	K-190S
	K-40R 	K-40R 	K-173
あし側			

セミショートサイズ (全長2130)		セミショートサイズ (全長2130)	
あたみ側	K-170SS 	K-170SS 	K-173
	K-170SS 	K-172 	K-172
	K-173 	K-190R 	K-190R
	K-173 	K-172 	K-172
	K-173 (中央差し) 	K-173 (中央差し) 	K-173 (中央差し)
あし側			



JIS T9254:2009認証取得
和夢シリーズ「凧」は、ベッド本体の強度的な安全基準とベッド本体や付属品との「すき間」の寸法についてJISに定められた規格を満足しています。品質管理体制においてもJIS規格の要求基準に適合していることを、第三者認証機関のMGSL(日本文化用品安全試験所)により認証されました。



モルテン

安全でスムーズな移乗を支援するスライディングボード



- 独自のブーメラン形状によりベッド側・車いす側ともに設置面積が広く取れ、より安全で安定した移乗ができます。
- 表面は滑りやすくスムーズで楽な移乗ができ、裏面の滑り止めシートによりボードの外れを防ぎます。
- 耐荷重130kg。

イージーモーション

MEMV 00054-000032	
月額レンタル料金	ご利用者負担額

●サイズ/長さ78×幅38×厚さ0.5cm ●重量/1.2kg

●イージーモーションを使った移乗方法(ベッドから車いすへ)



●イージーモーションを使った移乗方法(車いすからベッドへ)



ラックヘルスケア

介助する側も利用者も両者にとって安全で使いやすい介助ベルト

人間工学に基づいた握りやすいグリップが縦と横にたくさんついています。



マスターベルト

00245 - 000144	
月額レンタル料金	ご利用者負担額
2,000円	200円

●サイズ/S:62~100cm(ウェストサイズ目安) M:72~120cm(ウェストサイズ目安)
●素材/ポリエステル、ポリウレタンコートナイロン、ポリエチレンフォーム
●最大利用者体重/140kg
●グリップ1本の耐過重/45kg以内



特殊寝台・特殊寝台付属品

床ずれ防止用具・体位変換器・手すり

車いす・車いす付属品

スロープ・歩行器・歩行補助杖・徘徊感知機器・移動用リフト

ブラッド

JIS認証商品

産学連携によって研究開発され、ユニバーサルを極めた次世代の介護ベッド

2段階フィッティング機構

利用者の膝の位置に合わせて、曲がる位置を調節できます。

ライジングモーション機構 (2モーターのみ)

1ボタン操作で、自動的に膝から上がり、背が上がりだします。

ランバー機構

背上げ時に腰部を押し呼吸を楽にしてくれます。

ヒップダウン機構

背上げと同時に自動的に臀部のボトムが傾斜します。

バックオフS機構

背ボトムが後方にスライドしながら上がります。



3 モーター	2 モーター	背上げ 70°	前後運動 前後運動	膝上げ 膝上げ	高さ 調節	バック オフ
70°/18° 70°/25° 18°						

サイドレールやボードからの落下を考慮し、掛けやすい形状を追求しました。

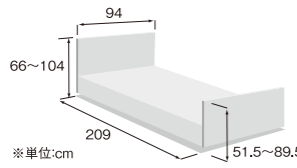

樹脂
ボードに
ちよい掛け
可能!

ミオレット フォーユー [木製フラットタイプ]

3モーター-00631-000196	
月極レンタル料金	ご利用者負担額
12,000円	1,200円
2モーター-00631-000190	
月極レンタル料金	ご利用者負担額
10,000円	1,000円

ブラッド

JIS認証商品

使う人の身長に合わせることができるフィッティングベッド!

膝のフィッティング機能

使う人に合わせ膝の曲がる位置を調整し、背上げ時のズレを抑制します。

腹圧・背圧を軽減するバックオフ機能

背上げ時に発生する腹部や背中への圧力を低減します。

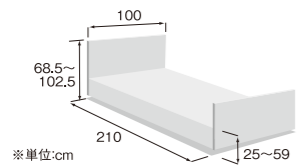

オプション装着状態

低床
25cm
家庭的な
木調
デザイン

ミオレットシリーズ

3モーター-00631-000142	
PZB-M3RJ	
月極レンタル料金	ご利用者負担額
12,000円	1,200円
2モーター-00631-000140	
PZB-M2RJ	
月極レンタル料金	ご利用者負担額
10,000円	1,000円
PLATZ-PZBM2RJ 1MH 昇降1モーター	
月極レンタル料金	ご利用者負担額
10,000円	1,000円
PLATZ-PZBM2RJ 1MS 背上げ1モーター	
月極レンタル料金	ご利用者負担額
10,000円	1,000円

ブラッド

JIS認証商品



ロングサイドレール(1本)

BG-96J 00631-000150	
月極レンタル料金	ご利用者負担額
250円	25円
●サイズ/長さ96×高さ51.5cm ●材質/スチール(粉体焼付塗装)	

ブラッド

JIS認証商品



サイドレール(1本)

BG-75J 00631-000151	
月極レンタル料金	ご利用者負担額
250円	25円
●サイズ/長さ75×高さ51.5cm ●材質/スチール(粉体焼付塗装)	

ブラッド

JIS認証商品



ショートサイドレール(1本)

PA500-FU44 00631-000202	
月極レンタル料金	ご利用者負担額
250円	25円
●サイズ/幅59×高さ51.5cm ●材質/スチール(粉体焼付塗装)	

ブラッド

JIS認証商品



パッド付自動ロック式ベッド用グリップ ニーパロ

PZR-AT116JHP 00631-000181	
月極レンタル料金	ご利用者負担額
2,000円	200円
●サイズ/長さ116.5×高さ50cm ●材質/スチール・亜鉛ダイカスト・ABS樹脂	

ブラッド

JIS認証商品



ガス圧式昇降テーブル

PZT-840 00631-000178	
月極レンタル料金	ご利用者負担額
3,000円	300円
●サイズ/幅84×奥行47×高さ60~84cm 天板:幅84×奥行40×厚み1.8cm	

ブラッド

JIS認証商品



オーバーテーブル

PGT-400LM 00631-000121	
月極レンタル料金	ご利用者負担額
500円	50円
●サイズ/幅100.3×奥行35.8cm 厚み:取っ手部分4.1cm、テーブル部2cm ●材質/プリント紙化粧繊維板、ABS樹脂	

ブラッド

JIS認証商品



ハイトスペーサー (フォーユー用)

PC-501-FU45 00631-000205	
月極レンタル料金	ご利用者負担額
500円	50円
●装着時床面高/29.5~67.5cm ●材質/ポリプロピレン	

ブラッド

JIS認証商品



キャスター (フォーユー用)

PC500-FC8CKS 00631-000206	
月極レンタル料金	ご利用者負担額
500円	50円
●装着時床面高/25~63cm ●材質/ナイロン・ポリウレタン・スチール・ABS樹脂	

ブラッド

JIS認証商品



ハイトスペーサー (ミオレット用)

M2RJ-H35-A 00631-000157	
月極レンタル料金	ご利用者負担額
500円	50円
●装着時床面高/28.5~62.5cm ●材質/ポリプロピレン	

ブラッド

JIS認証商品



キャスター (ミオレット用)

M2RJ-BCKS 00631-000154	
月極レンタル料金	ご利用者負担額
500円	50円
●装着時床面高/29~63cm ●材質/ナイロン・ポリウレタン・スチール・ABS樹脂	

特殊寝台・特殊寝台付属品

床ずれ防止用具・体位変換器・手すり

車いす・車いす付属品

スロープ・歩行器・歩行補助杖・徘徊感知機器・移動用リフト

パラマウントベッド

JIS認証商品

ベッドに慣れていない方でも安心の“低さ”です。



オプション装着状態

超低床20cm

万一ベッドから落ちてしまった時の安全性を高める超低床20cm。

新・手元スイッチ

意図しない操作を防ぐため、手元スイッチ前面にオン/オフ切替ボタンを設定。

省スペース設計

『格納式オプション受』・『垂直ハイロー機構』機能で、場所をとらない省スペース設計。

最高床高65cmのロングストローク

介護する方が使いやすいようにロングストロークの調整が可能な設計。

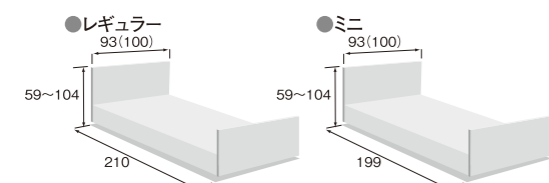

※単位:cm ()内は91cm幅の寸法です

パラマウントベッド

JIS認証商品

アイボリー



ベッドサイドレール(1本)

KS-161Q 00170-000527	
月極レンタル料金	ご利用者負担額
250円	25円
KS-171Q 00170-000529	
月極レンタル料金	ご利用者負担額
250円	25円
●サイズ/長さ96.4×高さ50.3(KQ-171Q:56.3)cm	

パラマウントベッド

JIS認証商品

アイボリー



スイングアーム介助バー

KS-096A 00170-000551	
月極レンタル料金	ご利用者負担額
2,000円	200円
●サイズ/長さ110.9×高さ50.3cm	

パラマウントベッド

JIS認証商品

※楽匠Sシリーズにしか適合しません



ベッドサイドレール(1本)

KS-151Q 00170-000537	
月極レンタル料金	ご利用者負担額
500円	50円
●サイズ/長さ59×高さ50.3cm	

パラマウントベッド

JIS認証商品



延長フレーム

KQ-P92L 00170-000526	
月極レンタル料金	ご利用者負担額
1,000円	100円
●サイズ/91cm幅用	

パラマウントベッド

JIS認証商品



延長マットレス

KE-551L 00170-000563	
月極レンタル料金	ご利用者負担額
1,000円	100円
●サイズ/91cm幅用/厚み8cm	

パラマウントベッド

JIS認証商品



キャスター

KQ-P90C 00170-000560	
月極レンタル料金	ご利用者負担額
500円	50円

パラマウントベッド

JIS認証商品



キャスター付きハイトスペーサー

KQ-P90CH 00170-000608	
月極レンタル料金	ご利用者負担額
500円	50円

パラマウントベッド

JIS認証商品



ハイトスペーサー

KQ-P90H 00170-000561	
月極レンタル料金	ご利用者負担額
500円	50円

パラマウントベッド

理想的な背上げを、1つのボタンで実現。らくらくモーション

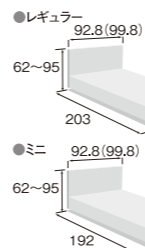

楽匠 3モーター・2モーター

3モーター:00170-000327	
月極レンタル料金	ご利用者負担額
12,000円	1,200円
2モーター:00170-000343	
月極レンタル料金	ご利用者負担額
10,000円	1,000円

パラマウントベッド

ガス式なので軽いレバー操作で高さの調節ができます。テーブルトップはダッブ樹脂化粧板張り、キャスター付です



ガス(Spring)式ベッドサイドテーブル

KF-192 00170-000233	
月極レンタル料金	ご利用者負担額
3,000円	300円
●サイズ/幅80.7×奥行40×高さ63.5~92.5cm	

パラマウントベッド

左右どちらかのレバー操作にてガス(Spring)機構による無段階の高さ調節が簡単に行えます



オーバーベッドテーブル

KF-832LA 00170-000321	
月極レンタル料金	ご利用者負担額
5,000円	500円
●サイズ/幅128.4×奥行43.2×高さ63~95cm ●天板:樹脂化粧板、ウレタンエッジ一体成形 ●重量/21.5kg	

パラマウントベッド

これ1枚で、91、83cm幅のベッドに対応



アジャストテーブル

KQ-090 00170-000188	
月極レンタル料金	ご利用者負担額
500円	50円
●適合サイズ/83~91cm幅用	

パラマウントベッド

インテリア性と实用性を兼ねた木目タイプ(樹脂ボード)



楽匠木目タイプ(樹脂モード) 3モーター・2モーター

3モーター:00170-000329	
月極レンタル料金	ご利用者負担額
12,000円	1,200円
2モーター:00170-000345	
月極レンタル料金	ご利用者負担額
10,000円	1,000円

パラマウントベッド

高さを調節するときには、誤操作による天板の急な落下を防ぐ設計です



ノボルト調整式ベッドサイドテーブル

KF-282 00170-000399	
月極レンタル料金	ご利用者負担額
3,000円	300円
●サイズ/幅80×奥行40×高さ63~95.5cm ●材質/天板:メラミン樹脂化粧板張り	

パラマウントベッド

支柱のつまみをゆるめて高さ調整ができるオーバーベッドテーブルです



オーバーベッドテーブル(91cm幅用)

KF-813 00170-000387	
月極レンタル料金	ご利用者負担額
5,000円	500円
●サイズ/幅121×奥行40×高さ63~95.5cm ●テーブルトップ:メラミン樹脂化粧板張り	

パラマウントベッド

体になじむ形状と肘がすべりにくいパッドで、状態を保持します



リハビリテーブル

KF-840 00170-000489	
月極レンタル料金	ご利用者負担額
4,000円	400円
●サイズ/幅79×奥行58×高さ54~79cm ●重量/13kg	

特殊寝台・特殊寝台付属品

床ずれ防止用具・体位変換器・手すり

車いす・車いす付属品

スロープ・歩行器・歩行補助杖・徘徊感知機器・移動用リフト

シーホネンス



凜セミショート用
ダブルウェーブマットレス

MB-2500LR
レギュラータイプ 00167-000002
●サイズ/幅90×長さ191×厚さ8cm

月額レンタル料金	ご利用者負担額
3,000円	300円

シーホネンス

動きやすく、身体をしっかり支える
マットレスです。

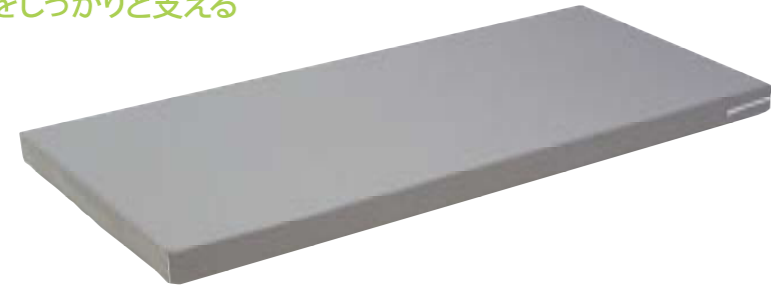

ダブルウェーブマットレス

MB-2510L
ショートタイプ 00167-000125
●サイズ/幅90×長さ185×厚さ8cm
レギュラータイプ 00167-000125
●サイズ/幅90×長さ195×厚さ8cm
ロングタイプ 00167-000126
●サイズ/幅90×長さ209×厚さ8cm

月額レンタル料金	ご利用者負担額
3,000円	300円



キャッチ性、クッション性に
優れたダブルウェーブ構造

ブラッ

抗菌と通気性に優れた
ポリエステル製マットレス



ニューポイントマットレス

PKM-9080 00631-000161

月額レンタル料金	ご利用者負担額
3,000円	300円

●サイズ/幅90×長さ191×厚さ8cm
●重量/7.5kg

フコク

新素材。高機能・高融点
ポリエステル
クッション材を使用。



FKマットレス

FKマットレス83レギュラータイプ 00853-000003

●サイズ/幅83×長さ191×厚さ8cm
●重量/5.8kg

FKマットレス90レギュラータイプ 00853-000004

●サイズ/幅90×長さ191×厚さ8cm
●重量/6.3kg

FKマットレス83ショートタイプ JAN:4560104140669

●サイズ/幅83×長さ180×厚さ8cm
●重量/5.5kg

FKマットレス90ショートタイプ JAN:4560104140676

●サイズ/幅90×長さ180×厚さ8cm
●重量/6.0kg

●素材/表地:ニット地ポリエステル100%、
中袋:メッシュ生地ポリエステル100%

月額レンタル料金	ご利用者負担額
3,000円	300円

ヨコム

優れた耐久性のある
マットレス



フィジカルウェーブマットレス

91cm 01248-000002

月額レンタル料金	ご利用者負担額
3,000円	300円

●サイズ/幅91×長さ191×厚さ8cm
●素材/側地:ポリエステル100%、
中綿:ポリエステル100%

パラマウントベッド

伸びながら曲がるキューマライン
ボトムスのベッドに適しています。



プレグラーマットレス

KE-551Q 00170-000159

●サイズ/幅91×長さ191×厚さ8cm

KE-553Q 00170-000142

●サイズ/幅83×長さ191×厚さ8cm

月額レンタル料金	ご利用者負担額
3,000円	300円

タイカ

寝心地の良さと動きやすさを追求。
両端が硬いからあらゆる動きをサポート



アルファプラすくっと

83cm幅 00563-000019

●サイズ/幅83×長さ191×厚さ9cm ●重量/4.9kg

91cm幅 00563-000021

●サイズ/幅91×長さ191×厚さ9cm ●重量/5.8kg

91cm幅ショート 00563-000022

●サイズ/幅91×長さ180×厚さ9cm ●重量/5.3kg

月額レンタル料金	ご利用者負担額
3,000円	300円

モルテン

体圧分散性能と耐久性を両立した
2つの寝心地を選べるリバーシブルマットレス

- 独自のスリット形状により体を優しく支え、快適な寝心地と寝返りがしやすい安定性を両立しました。
- かたさの異なるリバーシブル仕様。オモテ面とウラ面を好みで使い分けすることができます。
- マットレス両サイドのかためのウレタンフォームが、端座位の安定性と立ちあがりやすさを向上させています。
- へたりにくい特殊ウレタンフォーム。
- 汗や水分を素早く吸収拡散する通気カバーで、いつもサラサラで快適な状態を保ちます。

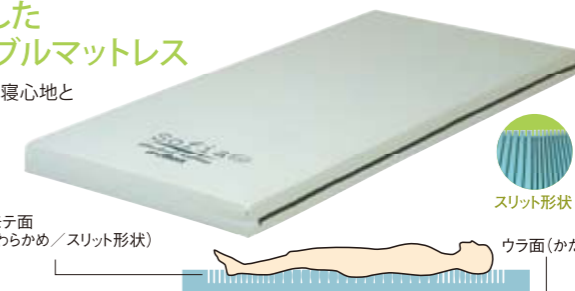

スリット形状

オモテ面
(やわらかめ/スリット形状)

ウラ面(かため)

ソフィア(通気・洗浄タイプ)

MHAV1083A 83cm幅

●サイズ/幅83×長さ191×厚さ10cm ●重量/6.3kg

MHAV1091A 91cm幅

●サイズ/幅91×長さ191×厚さ10cm ●重量/6.8kg

MHAV10100A 100cm幅

●サイズ/幅100×長さ191×厚さ10cm ●重量/7.3kg

MHAV1083SA 83cm幅ショート

●サイズ/幅83×長さ180×厚さ10cm ●重量/5.8kg

MHAV1091SA 91cm幅ショート

●サイズ/幅91×長さ180×厚さ10cm ●重量/6.3kg

月額レンタル料金	ご利用者負担額
3,000円	300円

●材質/クッション材:ウレタンフォーム
カバー表面:ポリエステル

パラマウントベッド

お使いになる方の状態やお好みで
使い分けできるリバーシブル構造



エバーフィットマットレス

[洗浄] KE-571Q 00170-000438

●サイズ/幅91×長さ191×厚さ10cm

KE-573Q 00170-000437

●サイズ/幅83×長さ191×厚さ10cm

月額レンタル料金	ご利用者負担額
3,000円	300円

[清拭] KE-521Q 00170-000389

●サイズ/幅91×長さ191×厚さ10cm

KE-523Q 00170-000390

●サイズ/幅83×長さ191×厚さ10cm

月額レンタル料金	ご利用者負担額
3,000円	300円

パナソニック

寝心地の良さと清潔さを追求。
リバーシブルで、さらに安眠をサポート



中空立体繊維

中空立体繊維による優れた通気性

寝床内湿度を大幅に低減。
寝汗によるムレやカビを防ぎ、
床ずれ防止にも効果的。
夏は涼しく冬は快適な省エネ型マットレスです。

高い体圧分散性能
低反発ウレタンとほぼ同等の体圧分散性能で、
寝返りもとやすく、リハビリにも最適です。

カバーもクッションも「抗菌」仕様

SEK認証を取得した抗菌素材を使用。

繊維上の細菌の繁殖を抑えます。

また、水洗いも可能です。

ラクマットエアー

リバーシブル(2層構造)

VA136221 00367-000219

月額レンタル料金	ご利用者負担額
3,000円	300円

●サイズ/幅91×長さ193×厚さ8cm

●重量/6.9kg

エアマットガイド

床ずれとは 血流障害・不衛生・栄養不足などにより、皮膚組織が壊死してしまった状態です。最も大きな要因である血流障害は、同じ姿勢で長時間寝ていたり、座っていたりすることで発生します。

同じ姿勢で長時間寝ていると血管が押しつぶされたままなので、血流が悪くなり、組織に栄養が届かず皮膚は壊死してしまいます。
寝た状態のとき、身体は寝具から圧迫力を受けています。この圧迫力により血管が押しつぶされてしまいます。

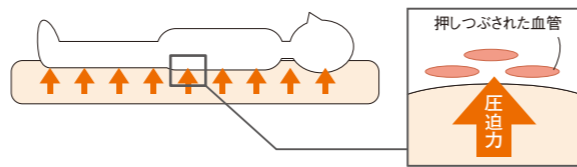

床ずれにならないポイント

血流障害を引き起こす「圧迫力」を低減することが、一番効果的です。

1 ポイント 寝具から受ける圧迫力を低減することで、血流が阻害されにくい環境を作る

やわらかめのマットレスを使用し、圧迫力を低減する。
※利用者の身体状態にあったマットレスの選択が必要です

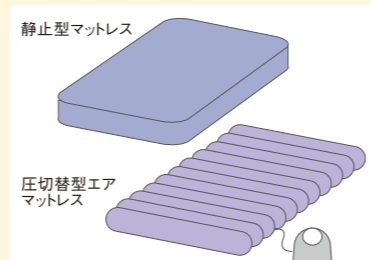

2 ポイント 定期的に姿勢を変える(体位変換する)ことで、寝具から受ける圧迫力を取り除く

体位変換により局部にかかる圧迫力を取り除く。
※体位変換後は、ポジショニングクッションや自動体位変換マットを使用します

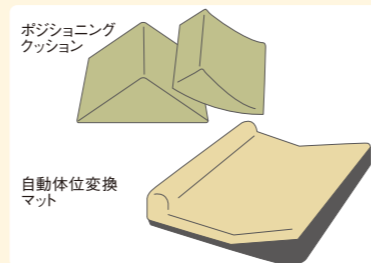

3 ポイント 寝具環境を衛生的に保つ(ムレや汚染対策)

発汗過多や失禁漏れに対しては、水分を素早く吸収・拡散して表面がさらさら状態を保てるシーツを使用する。

マットレスの種類と選び方の目安(参考)

- 種類** **静止型マットレス** …… 体圧分散性に優れ、寝心地もよい(ウレタンマットレスなど)。
- 圧切替型エアマットレス** …… 体圧分散性に優れ、さらに圧力の切り替えにより局部の圧迫力を取り除くことができる。圧迫力の対策効果は一般的に静止型よりも高い。

選び方 床ずれの有無に関係なく、身体にどの程度の危険な要因(リスク)を持っているかが、マットレス選択時の目安になります。代表的な4つの危険要因の程度を集計し、保有リスクに合わせたマットレスを選択します。

●床ずれ発生につながる代表的な危険要因

意識状態	意識状態が悪いため、自力で寝返りしたり、寝返りする意思表示ができない。 □明瞭 0点 □どちらでもない 1.5点 □昏睡 3点
病的骨突出	痩せて骨が突出している部分がある。 □なし 0点 □軽度・中等度 1.5点 □高度 3点
浮腫	基礎疾患により皮膚組織がむくんでいる。 □なし 0点 □あり 3点
拘縮	関節が固まっている。 □なし 0点 □あり 1点

●選択するマットレスの種類[対象:虚弱(高齢)者]

0点	リスクなし	静止型マットレス
1~3点	軽度	静止型マットレス
4~6点	中等度	圧切替型エアマットレス(汎用)
7~10点	高度	圧切替型エアマットレス(高機能)

Lineup

中程度~高度 リスク保有者	p.18 モルテン クレイド	
軽度~高度 リスク保有者	p.18 モルテン グランデ	
	p.18 モルテン アドバン	
	p.19 ケーブ エアマスター・ネクサス	
	p.19 ケーブ ビッグセル インフィニティ	
軽度~中程度 リスク保有者	p.19 パラマウントヘッド こちあ cococia	
	p.20 モルテン ステージア	
リスクなし~中程度 リスク保有者	p.20 モルテン オスカー	
	p.19 ケーブ エアマスター・トライセル	
	p.20 タイカ アルファブラソ	
	p.21 タイカ アルファブラF	
	p.21 ケーブ キュオラ	
リスクなし~中程度 リスク保有者	p.21 モルテン ナッソー	
	p.21 ケーブ ディンプルマットレス	
	p.21 ハッピーおがわ ハッピーそよかぜ	

特殊寝台・特殊寝台付属品

床ずれ防止用具・体位変換器・手すり

車いす・車いす付属品

スロープ・歩行器・歩行補助杖・徘徊感知機器・移動用リフト

モルテン
中等度～高度
リスク保有者 マットレス
不要

自動体位変換機能でさまざまなニーズに対応する高機能・多目的エアマットレス

- 設定した体位変換と体位保持を自動で行います。
- 深夜の体位変換など、利用者の安眠確保と介護者の負担軽減を実現します。
- 体重設定不要なので、設定ミスで生じる床ずれ発生等の事故を防ぎ、寝たきりで体重管理が難しい人にも安心して使えます。



ポンプ操作パネル



体位変換動作 3体位変換(左⇄上⇄右) / 2体位変換(左⇄上) / 2体位変換(上⇄右) / 2体位変換(左⇄右)
体位変換角度 8° / 15° / 20°
体位保持時間 15分 / 30分 / 1時間 / 2時間

自動体位変換 高機能タイプ クレイド 00054-000031

MCRD83A 83cm幅
●サイズ / 幅83×長さ191×厚さ16(総延長幅33)cm
●重量 / マット:7.5kg, ポンプ:5.5kg
MCRD91A 91cm幅
●サイズ / 幅91×長さ191×厚さ16(総延長幅33)cm
●重量 / マット:7.9kg, ポンプ:5.5kg

月額レンタル料金	ご利用者負担額

●材質 / マット:ウレタンフィルム
カバー:伸縮性ウレタン合皮+ナイロン(透湿性&防水性)

モルテン
軽度～高度
リスク保有者 マットレス
不要

身体状況に合わせて最適な使用状態を自動で設定する床ずれ対策と安全対策に優れた高機能エアマットレス

(アセスメント&フィッティングモード)
利用者の身体状況を判定・入力すると、その人に最適なマットレス使用条件(かたさ、動作、厚さ、除湿レベル)を機械が自動で設定。間違いない設定で、常に安全・安心な環境を提供します。マットレスの厚さは身体状況と転落対策の必要性に応じて、自動的に切り替わります。
(厚手18cm:体圧分散性や局所の圧迫力対策優先 / 薄手13cm:環心地や安定感優先、転落対策)



ポンプ操作パネル



高機能タイプ グランデ 00054-000071

MGRA83 83cm幅
●サイズ / 幅83×長さ191×厚さ18/13cm
●重量 / マット:6.0kg, ポンプ:5.0kg
MGRA91 91cm幅
●サイズ / 幅91×長さ191×厚さ18/13cm
●重量 / マット:6.2kg, ポンプ:5.0kg
MGRA91S 91cm幅ショート
●サイズ / 幅91×長さ180×厚さ18/13cm
●重量 / マット:6.1kg, ポンプ:5.0kg

月額レンタル料金	ご利用者負担額

●材質 / マット:ウレタンフィルム
カバー:伸縮性ウレタン合皮+ナイロン(透湿性&防水性)

モルテン
軽度～高度
リスク保有者 マットレス
不要

ベッドからの転落対策を優先させた高機能エアマットレス

- 厚さの違い以外は、「グランデ」の持つ全ての機能を備えています。
- 利用者の身体状況に応じた最適な設定をポンプが自動的に行う。アセスメント&フィッティングモード。マット部厚さも自動的に切り替わります。(厚手14cm⇄薄手11cm)
- 2つの層で交互に圧切り替えを行うダブル圧切り替え方式により、優れた除圧性能を発揮し、局所の圧迫力対策にも効果的です。



ポンプ操作パネル

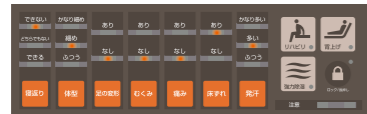

高機能タイプ グランデ スリム 00054-000071

MGRASLB3 83cm幅
●サイズ / 幅83×長さ191×厚さ14/11cm
●重量 / マット:5.9kg, ポンプ:5.0kg
MGRASL91 91cm幅
●サイズ / 幅91×長さ191×厚さ14/11cm
●重量 / マット:6.1kg, ポンプ:5.0kg

月額レンタル料金	ご利用者負担額

●材質 / マット:ウレタンフィルム
カバー:伸縮性ウレタン合皮+ナイロン(透湿性&防水性)

モルテン
軽度～高度
リスク保有者 マットレス
不要

独立3層式バンパ構造で最適な床ずれ対策を実現する高機能エアマットレス

- 身体との接触面積が広いバンパ(球面)形状の独立した3層構造により、優れた体圧分散性と体位変換時の安定感を両立。
- 体重設定不要なので、設定ミスで生じる床ずれ発生等の事故を防ぎ、寝たきりで体重管理が難しい人にも安心して使えます。
- ワンタッチで「圧切り替型」と「静止型」を切り替えができるので、急な身体状況の変化に素早く対応できます。
- 寝床内のムレ環境を改善する、空気循環式の除湿機能付きです。

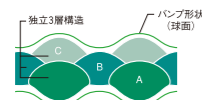

高機能タイプ アドバン 00054-000024

MADV83 ●サイズ / 幅83×長さ191×厚さ16cm 83cm幅 ●重量 / マット:4.8kg, ポンプ:4.5kg
MADV91 ●サイズ / 幅91×長さ191×厚さ16cm 91cm幅 ●重量 / マット:6.0kg, ポンプ:4.5kg
MADV91S ●サイズ / 幅91×長さ180×厚さ16cm 91cm幅ショート ●重量 / マット:5.7kg, ポンプ:4.5kg

月額レンタル料金	ご利用者負担額

MADV100 ●サイズ / 幅100×長さ195×厚さ16cm 100cm幅 ●重量 / マット:6.3kg, ポンプ:4.5kg

月額レンタル料金	ご利用者負担額

●材質 / マット:ウレタンフィルム
カバー:伸縮性ウレタン合皮+ナイロン(透湿性&防水性)

ケープ
軽度～高度
リスク保有者 マットレス
不要

ビッグセルの高い体圧分散性能に、頭側挙上時の自動対応、ムレ対策の強化などを活かした、高リスクの療養者に安楽と安心をお届け。



ヘッドアップ対応



ケープ
軽度～高度
リスク保有者 マットレス
不要

新形状のエアセルで、幅広く療養者に対応するマルチエアマットレス。



超高機能タイプエアマスター
ビッグセル インフィニティ 00206-000074

CR-550 84cm幅
●サイズ / 幅84×長さ191×厚さ17cm
●重量 / 8.3kg
CR-555 90cm幅
●サイズ / 幅90×長さ191×厚さ17cm
●重量 / 8.6kg

月額レンタル料金	ご利用者負担額
10,000円	1,000円

- 材質 / エアセル:ポリウレタンフィルム表面シボ加工(抗菌)
- ベースマット:プレスエア(制菌)
- ヘッドアップセンサー:ABS樹脂
- ベースシート:側面ナイロンオックス、下面ポリエステルメッシュ(滑り止め付き)(抗菌)
- ポンプ重量 / 3.6kg

体圧分散式エアマスター
エアマスター・ネクサス 00206-000067

CR-600 84cm幅
●サイズ / 幅84×長さ191×厚さ13cm
●重量 / 7.5kg, ポンプ:3.5kg
CR-610 90cm幅
●サイズ / 幅90×長さ191×厚さ13cm
●重量 / 8.1kg, ポンプ:3.5kg
CR-620 90cm幅ショート
●サイズ / 幅90×長さ181×厚さ13cm
●重量 / 8.1kg, ポンプ:3.5kg

月額レンタル料金	ご利用者負担額
10,000円	1,000円

- 材質 / エアセル:ベースマット:ポリウレタンフィルム表面シボ加工(抗菌)
- ベースシート:ナイロンオックスすべり止め加工(抗菌)

ケープ
軽度～中程度
リスク保有者 マットレス
必要

二層式縦長エアセル採用。上層で体を柔らかく受け、下層で安定感を保持

24本の二層式エアセルが、3本1組で膨張・収縮をくり返し、常に全体の3分の2で体重を保持することで、高い除圧能力と動きやすさを同時に実現。
また、背上げ時の床ずれ予防のため、これまでに無い背上げ対応機能も搭載。(特許出願中)



エアマスター・トライセル 00206-000039

CR-280 83cm幅
●サイズ / 幅84×長さ191×厚さ10cm
●重量 / マット:4.0kg, ポンプ:2.2kg
CR-320 91cm幅
●サイズ / 幅90×長さ191×厚さ10cm
●重量 / マット:4.0kg, ポンプ:2.2kg

月額レンタル料金	ご利用者負担額
6,000円	600円

- 材質 / エアセル:ウレタンフィルム
- 専用カバー:ポリエステル100%(防水・撥水・制菌・耐熱)

パラマウントベッド
軽度～高度
リスク保有者 マットレス
不要

全体を7つのブロックにわけ内圧をコントロール

- 仰臥位はもちろん、背上げしたときも、優れた体圧分散性能。
- ポンプや送風チューブをマットレス内部に収納(ビルトインポンプ)。
- 優れた体圧分散性能を保ちながらも、厚さ13cmの薄型化。



エアマットレス
ここちあ cococia KE-901Q 00170-000602

月額レンタル料金	ご利用者負担額
10,000円	1,000円

- サイズ / 幅91×長さ191×厚さ13cm
- 重量 / マット:約5.9kg, ポンプ:約3.3kg
- 材質 / (マットレス本体)側地:ポリエステル70%、ポリウレタン30%(抗菌・難燃・防水)
- チューブ:塩化ビニル100%(抗菌・難燃)
- エアセル:ポリウレタン100%(抗菌)
- カバー:ABS樹脂(難燃・耐薬)
- (ポンプ本体)ケース:ABS樹脂(難燃・耐薬)
- 使用者体重 / 30～138kg

モルテン

軽度～高度
リスク保有者 マットレス
不要

体圧分散性能と除圧性能を向上し
さらにエアマットレスの弱点を対策した
さまざまな身体状況の利用者様に対応する
高機能エアマットレス

体圧分散式マットレスに求められる
重要な8つの特性を備えています。

- ①体圧分散性能 新形状のマイクロエアセルにより、体圧分散性能を向上しています。
- ②除圧性能 <安定重視>と<除圧重視>の2種類の圧切替の動きを行います。
- ③ずれ力対策 「背上げモード」「リハビリモード」にすると、ベッド背上げ時などに背中にかかる苦しさを緩和します。
- ④寝心地 マイクロエアセルがマットレスに覆った際の心地よさを向上し、フィッティング層が寝返り等の動きやすさを向上しています。
- ⑤座位安定性 マットレス下部と両サイドの安定支持フォームが、マットレスの安定性と安全性を向上しています。
- ⑥むれ対策 寝床内の湿った空気を換気します。
- ⑦ひえ対策 冷えたエアセルを常温維持します。
- ⑧自動体位変換 4つのポジションセルでやさしく体を傾ける自動体位変換を行います。

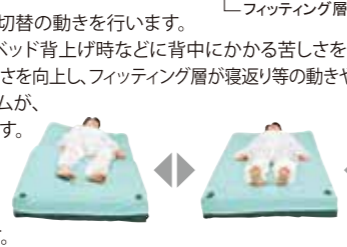
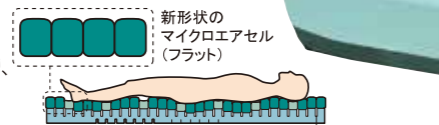

オスカー 00054-000137

MOSC83 83cm幅
●サイズ/幅83×長さ193×厚さ17cm
●重量/12kg
MOSC91 91cm幅
●サイズ/幅91×長さ193×厚さ17cm
●重量/13.5kg

月額レンタル料金	ご利用者負担額
6,000円	600円

●材質/マット:ウレタンフィルム
●フィッティング層・底着き防止層:高耐久ウレタンフォーム
●カバー:伸縮性ウレタン合皮(防水性)

モルテン

軽度～高度
リスク保有者 マットレス
不要

体圧分散性能と除圧性能を向上し
さらにエアマットレスの弱点を対策した
高機能エアマットレス

体圧分散式マットレスに求められる
重要な7つの特性を備えています。

- ①体圧分散性能 マイクロエアセルとその動きに連動するフィッティング層を配置し、体圧分散性能を向上しています。
- ②除圧性能 寝心地のよさを持続させながら圧切替を行います。
- ③ずれ力対策 ずれ力を吸収するマイクロエアセルとマットレス裏面の屈曲スリットにより、ベッド背上げ時の背中にかかる苦しさを緩和します。
- ④寝心地 マイクロエアセルがマットレスに覆った際の心地よさを向上し、フィッティング層が寝返り等の動きやすさを向上しています。
- ⑤座位安定性 マットレス下部と両サイドの安定支持フォームが、マットレスの安定性を向上しています。
- ⑥むれ対策 寝床内の湿った空気を換気します。
- ⑦ひえ対策 冷えたエアセルを常温維持します。

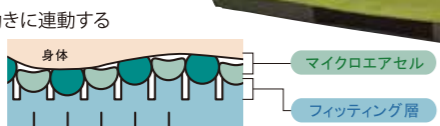

ステージア 00054-000115

MSTA83 83cm幅
●サイズ/幅83×長さ193×厚さ13cm
●重量/10kg
MSTA91 91cm幅
●サイズ/幅91×長さ193×厚さ13cm
●重量/11kg

月額レンタル料金	ご利用者負担額
6,000円	600円

●材質/マット:マイクロエアセル=ウレタンフィルム、フィッティング層・底着き防止層=高耐久ウレタンフォーム、カバー:伸縮性ウレタン合皮

タイカ

リスクなし～中等度
リスク保有者 マットレス
不要

静止型の安定性と圧切替型エアの圧分散性を両立した
ハイブリッドマットレス

安定性と柔軟性を持つ静止型ウレタンマットレスをベースに、リスクの高い腰部にはエアセルを搭載。両方の利点を兼ね備えたハイブリッドタイプです。

静止型 + エアセル

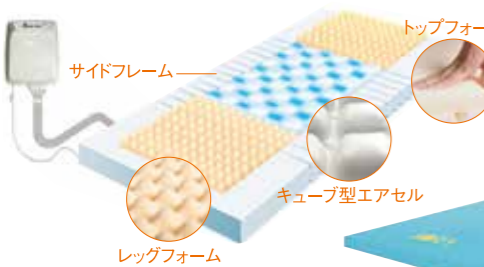

ハイブリッドマットレス アルファプラソラ

NK-T83 83cm幅 00563-000046
●サイズ/幅83×長さ191×厚さ13cm
●重量/6.3kg
NK-T91 91cm幅 00563-000047
●サイズ/幅91×長さ191×厚さ13cm
●重量/6.8kg

月額レンタル料金	ご利用者負担額
10,000円	1,000円

●材質/マット:ポリウレタンフォーム
エアセル:ポリウレタンフィルム
カバー上面:[表地]ポリエステル[裏地]ポリウレタン
カバー下面:[表地]ナイロン[裏地]ポリウレタン

タイカ

リスクなし～中等度
リスク保有者 マットレス
不要

独自のスリットを施した高弾性ウレタンフォームと
αGELの組み合わせにより、
低体重の体圧分散に優れ、
かつ体重の重い方でも底付きにくい
マットレスです。



静止型マットレス アルファプラフ

MB-FW3R 83cm幅 00563-000056
●サイズ/幅83×長さ195×厚さ13cm
●重量/8.7kg
MB-FW1R 91cm幅 00563-000059
●サイズ/幅91×長さ195×厚さ13cm
●重量/9.5kg
MB-FW1S 91cm幅 00563-000058
●サイズ/幅91×長さ181×厚さ13cm
●重量/8.8kg

月額レンタル料金	ご利用者負担額
6,000円	600円

●材質/カバー:表地:ポリエステル、裏地:ポリウレタン
中身:QGEL・ポリウレタン

ケープ

リスクなし～中等度
リスク保有者 マットレス
不要

抜群の通気性、動きやすい安定性、優れた体圧分散、
療養者のQOLを高めるウレタンフォームマット「キュオラ」。

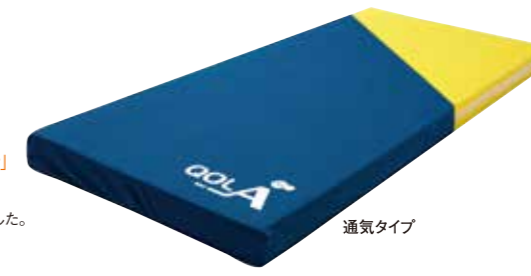
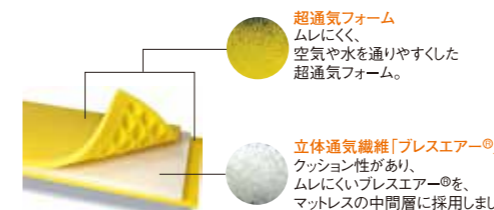

キュオラ

[通気タイプ] 00206-000077
CR-590 ●サイズ/幅83×長さ191×厚さ10cm
●重量/6.5kg
CR-591 ●サイズ/幅90×長さ191×厚さ10cm
●重量/7.0kg

月額レンタル料金	ご利用者負担額
6,000円	600円

●材質/1層目:超通気高弾性ウレタンフォーム
(特殊ディンプル加工+スリット複合形状)
2層目:プレスエア[®](制御)
3層目:超通気高弾性ウレタンフォーム、
インナーカバー:ポリエステルメッシュ

モルテン

リスクなし～中等度
リスク保有者 マットレス
不要

長時間維持する優れた体圧分散性能と
ベッド背上げ時の苦しさを解決したマットレス

- 3層構造のウレタンフォームがベッド背上げの動きに合わせてスライドし、背上げ時に背中にかかる苦しさを低減。ベッド背上げ時の楽な姿勢を確保します。
- かたさの異なる高密度ウレタンフォームを3層構造にすることで、各種体位での優れた体圧分散性能と端座位やベッド背上げでの座位時の安定感を向上。

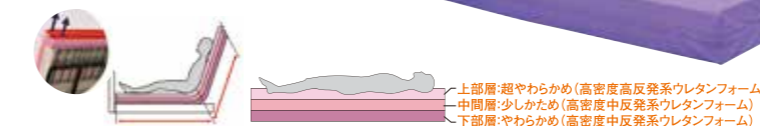

静止型マットレス ナツゾー 00054-000091

MNS83 83cm幅
●サイズ/幅83×長さ196×厚さ13cm
※内部マット長さ186cm ●重量/9.5kg
MNS83S 83cm幅ショート
●サイズ/幅83×長さ186×厚さ13cm
※内部マット長さ176cm ●重量/9.0kg
MNS91 91cm幅
●サイズ/幅91×長さ196×厚さ13cm
※内部マット長さ186cm ●重量/10.5kg
MNS91S 91cm幅ショート
●サイズ/幅91×長さ186×厚さ13cm
※内部マット長さ176cm ●重量/10.0kg

月額レンタル料金	ご利用者負担額
6,000円	600円

●材質/マット:ウレタンフォーム
カバー:伸縮性ウレタン合皮(防水仕様)

ケープ

リスクなし～中等度
リスク保有者 マットレス
不要

身体への押し戻しが少ないディンプル形状
寝心地がよく、体位変換しやすい反力軽減マットレス

- 局所を部分的に圧力解放するディンプル+スリット形状
- 理想的な寝姿勢を保持する体重バランス構造
- 離床・端座位が安定するアクティブフレーム構造
- Ag+銀抗菌、防炎加工を施した安心のカバー素材



静止型マットレス ディンプルマットレス

CR-540 (830) 00206-000070
●サイズ/幅83×長さ191×厚さ12cm ●重量/6.0kg
CR-541 (900)
●サイズ/幅90×長さ180×厚さ12cm ●重量/6.6kg

月額レンタル料金	ご利用者負担額
6,000円	600円

●材質/中身:ラバーチップウレタンフォーム・高弾性ウレタンフォーム
カバー:ポリウレタン(防水・防炎・銀抗菌加工)

ハッピーおがわ

リスクなし～中等度
リスク保有者 マットレス
必要

洗えるから清潔!!
通気性がいいから湿気や熱をためにくい



ハッピーそよかぜ 00747-000006

●サイズ/幅91×長さ192×厚さ3cm
●材質/中材:ポリエステル100%(高反発クッション)
カバー:ポリエステル100%(メッシュカバー)

月額レンタル料金	ご利用者負担額
3,000円	300円

特殊寝台・特殊寝台付属品

床ずれ防止用具

車いす・車いす付属品

スロープ・歩行器・歩行補助杖・徘徊感知機器・移動用リフト

モルテン ※布団やマットレスは付属していません。

床(畳)上で生活される利用者の立ちあがりをサポートするエア式起き上がり補助装置



●量の部屋で生活したい、ベッドの使用を避けたい、部屋が狭く大きなベッドがおけない場合に最適。
●エアによる優しい動きで膝上げと背上げを連動して行うことで、姿勢の崩れを対策し、楽な姿勢を確保します。
●折りたたむと畳半畳分のコンパクトサイズ。軽量で移動や収納が簡単にできます。

アスディス ASD 00054-000095

月極レンタル料金	ご利用者負担額
8,000円	800円

●サイズ/幅93×長さ148cm ●重量/12.5kg

モルテン ※マットレスは必要です

圧迫力の低減と自然な寝返りを追求した自動体位変換エアマットレス



●設定した体位変換を自動で行います。ゆっくりとした動きで傾くので、船酔いを起こさず眠りを妨げることもありません。
●底着き・沈み込み・ふわふわ感を100:50の圧切り替えで解消。寝返りや体位変換をしやすくします。

自動体位変換器 自動体位変換エアマットレス スーパー介助マット K02 MSK-O200 00054-000001

月極レンタル料金	ご利用者負担額

●サイズ/幅89×長さ185×厚さ7cm(自動体位変換時最大22cm)
●重量/マット3.4kg、ポンプ2.3kg
●材質/ナイロンタフタ

モルテン

体位変換器+高耐久・超通気性・マル用途の体圧分散式体位保持用クッション



Aタイプ セロリ MTYA(Aタイプ) 00054-000112

月極レンタル料金	ご利用者負担額

●サイズ/Aタイプ:68×32×10cm, Bタイプ:141×23×8cm
●重量/Aタイプ:2.4kg, Bタイプ:3.1kg
●材質/クッションビーズ:オレフィン系エラストマー、アクターカーボン+ポリエステル、インナーカーボン+ポリエステル

アイソネックス

●半側臥位がラクに保てます。
●おむつ交換時に役立つ側臥位の例。
●理想的な仰臥位(ファウラー位)。



ナーセントパッド(3ピース) 00149-000012

月極レンタル料金	ご利用者負担額
2,000円	200円

●サイズ/大ピース:幅40×奥行40×高さ10cm
小ピース:幅20×奥行20×高さ10cm
●質量/1セット1.9kg ●材質/高密度ウレタン

アロン化成

持ち運びや誤作動防止のため、ストッパー機能をリニューアル!



洋式トイレ用フレーム S-はねあげR 00221-000343

月極レンタル料金	ご利用者負担額
4,000円	400円

●サイズ/幅64×奥行50×高さ55~70cm
●重量/約9.0kg
●材質/フレーム:スチール(カチオン電着塗装・エポキシ系粉末塗装) ひじ掛け:タモ材(ウレタン樹脂塗装)

アロン化成

洋式での立ち座りが大変という方に、トイレフレームなら簡単固定でしっかり安定のひじ掛け仕様になります。



洋式トイレ用フレーム s45 00221-000011

月極レンタル料金	ご利用者負担額
4,000円	400円

●サイズ/幅70×奥行47×高さ55~71cm、ひじ掛け長さ30cm
●重量/約7.9kg
●材質/フレーム:スチール(エポキシ系粉末塗装・抗菌加工) ひじ掛け:PP ハンドル:ナイロン 首振りアジャスター:パッド合成ゴム

アロン化成

いまお使いのポータブルトイレが、すぐさまフレーム付に大変身。



ポータブルトイレ用フレーム ささえ 00221-000054

月極レンタル料金	ご利用者負担額
4,000円	400円

●サイズ/幅63×奥行63×高さ81cm(最高)
●重量/約8.0kg
●材質/スチール(メラミン樹脂塗装)、ベース板:ポリプロピレン ひじ掛け:カーボンプラスチック、ジョイント:背もたれ:ABS

シコク

玄関用ベストサポート手すり

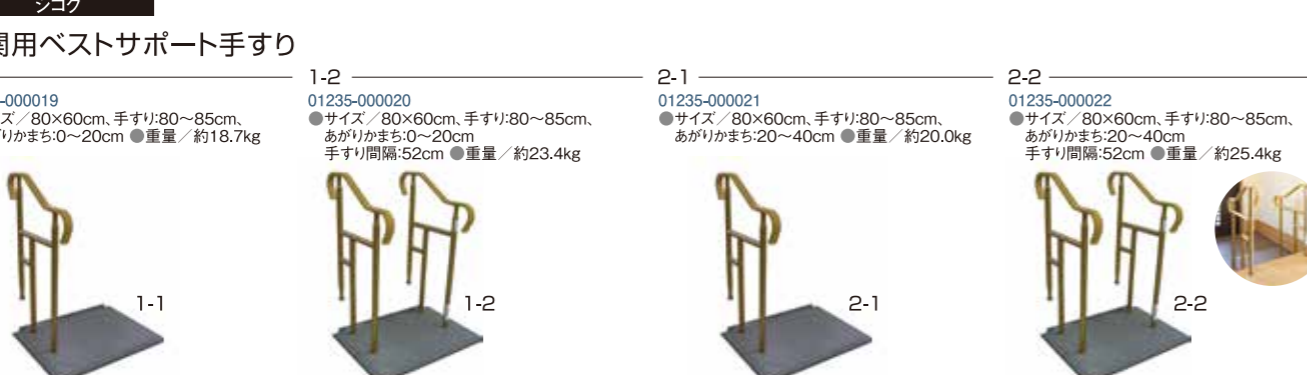

1-1 01235-000019 ●サイズ/80×60cm、手すり:80~85cm、あがりかまち:0~20cm ●重量/約18.7kg

1-2 01235-000020 ●サイズ/80×60cm、手すり:80~85cm、あがりかまち:0~20cm、手すり間隔:52cm ●重量/約23.4kg

2-1 01235-000021 ●サイズ/80×60cm、手すり:80~85cm、あがりかまち:20~40cm ●重量/約20.0kg

2-2 01235-000022 ●サイズ/80×60cm、手すり:80~85cm、あがりかまち:20~40cm、手すり間隔:52cm ●重量/約25.4kg

月極レンタル料金	ご利用者負担額
5,000円	500円

●材質/手すり部:ジョイント:ステンレス(SUS304)、フレーム:ステンレス(SUS304)、手すり:樹脂被膜(エラストマー) ベースプレート:本体:ステンレス(SUS304)、エッジカバー:軟質樹脂

ヤザキ

たちあつぷ

CKA-01-1 00055-000119 ●サイズ/高さ70~80cm、ベース:50×60cm 手すり:33.8cm ●重量/11.9kg ※本品は旧3段フレームに対応できます。

CKA-02-1 00055-000120 ●サイズ/高さ70~80cm、ベース:50×90cm 手すり:33.8cm ●重量/15.7kg ※本品は旧3段フレームに対応できます。

CKA-03 00055-000073 ●サイズ/高さ70~80cm、ベース:50×60cm 手すり:35.2×26.5cm ●重量/15.4kg

CKA-04 00055-000074 ●サイズ/高さ70~80cm、ベース:50×90cm 手すり:77.8cm ●重量/16.0kg

月極レンタル料金	ご利用者負担額
2,500円	250円

ヤザキ

たちあつぷを連結し、立ち上がりから歩行までをサポート



■取り付け例(CKA-01+CKA-03)

たちあつぷつながるくん CKA-E60 00055-000099 ●サイズ/幅60cm ●重量/2.7kg

月極レンタル料金	ご利用者負担額
1,000円	100円

CKA-E90 00055-000100 ●サイズ/幅90cm ●重量/3.8kg

月極レンタル料金	ご利用者負担額
1,000円	100円

CKA-E120 00055-000101 ●サイズ/幅120cm ●重量/3.8kg

月極レンタル料金	ご利用者負担額
1,000円	100円

●材質/手すり:樹脂被覆スチールパイプ 連結金具:アルミ合金

ヤザキ

ベッド下部と床面の間に差込んで、たちあつぷの安定性を向上



ベッドでとまるくん CKA-CK 4979652513427

月極レンタル料金	ご利用者負担額
500円	50円

●材質/本体:アルミ合金・ゴム、ツマミ:ステンレス・プラスチック ※「ベッド下部」と「床面」の間寸法は、最低25~最高340mmに対応します。

ヤザキ

つながるくん使用時にたちあつぷの安定性を向上



おもしろくん CKA-J 00055-000104

月極レンタル料金	ご利用者負担額
500円	50円

●サイズ/高さ12×直径9.6cm
●素材/本体:スチール、底板:ゴム
●重量/5kg

ヤザキ

あがりかまち用たちあつぷ

CKE-01-1 00055-000109 ●対応あがりかまち高さ/18~36cm ●重量/32.8kg

CKE-02-1 00055-000110 ●対応あがりかまち高さ/18~36cm ●重量/26.9kg

CKE-03 00055-000107 ●対応あがりかまち高さ/4~18cm ●重量/31.8kg

CKE-04 00055-000108 ●対応あがりかまち高さ/4~18cm ●重量/26.4kg

月極レンタル料金	ご利用者負担額
7,000円	700円

特殊寝台・特殊寝台付属品

床ずれ防止用具・体位変換器・手すり

車いす・車いす付属品

スロープ・歩行器・歩行補助杖・徘徊感知機器・移動用リフト

モルテン

“生活機能の改善や向上”から“重度化の歯止め”につなぐ

玄関、椅子・食卓、ベッド・布団、トイレ、廊下などさまざまな生活場面での立ち座りをサポート

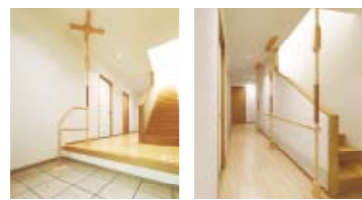

最適な手すり太さ
手すりの太さは握りやすい直径3.65cm。滑りにくく感触のよいカバー付き。



バディー I 00054-000054	
■十字型	■丸型
■十字型スツパータイプ MNTCM	■丸型スツパータイプ MNTCMIS
月極レンタル料金 3,000円	ご利用者負担額 300円
■丸型スツパータイプ MNTCMRCS	
月極レンタル料金 3,000円	ご利用者負担額 300円

●使用サイズ/天井高さ2.1~3.2m
※お風呂など水気のある場所では使用できません

もっと力を入れやすく、立ち座り動作を容易にしたい



サイドバー	
MNTCMO1LB 00054-000055	
月極レンタル料金 10,000円	ご利用者負担額 1,000円

玄関(上がりかまち)での立ち座りをサポート

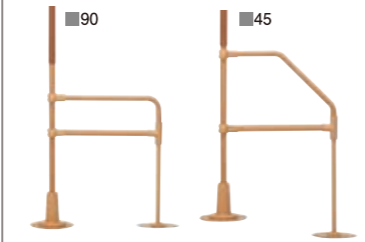

L型サイドバー	
■90 段差の目安/10cm以下 MNTCMO6	■45 段差の目安/10~36cm MNTCMO7
月極レンタル料金 1,000円	ご利用者負担額 100円
月極レンタル料金 1,000円	ご利用者負担額 100円

部屋から部屋(廊下)への動線上に手すりを設置したい

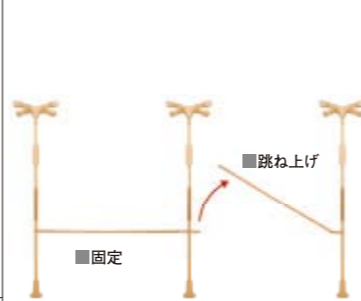

クロスバー	
■跳ね上げ式セット MNTCMO2BE012 00054-000059	■固定式セット MNTCMO3BE012 00054-000060
月極レンタル料金 1,000円	ご利用者負担額 100円
月極レンタル料金 1,000円	ご利用者負担額 100円



布団やベッドでの離床動作や、立ち座りをサポートする手すり

- 無段階高さ調整機能
- どこからでも持ち、支えられる丸型手すり
- 安全で安定した設置が可能

布団やこたつなど低い所からの動作に最適な「床用」と、ベッドや椅子など少し高さのある所からの動作に最適な「座位用」があります。

バディーII(離床支援/昇降支援)

床用 MNTDA 00054-000056	
月極レンタル料金 2,500円	ご利用者負担額 250円
座位用 MNTDB 00054-000057	
月極レンタル料金 2,500円	ご利用者負担額 250円

●高さ調整範囲/床用:40~56cm, 座位用:65~78cm
●座位用にはサイドバーが標準装備

歩行訓練のための平行型手すり

- 無段階高さ調整機能
- 無段階手すり幅調整機能



バディーIII(歩行訓練)	
MNTEA 00054-000058	
月極レンタル料金 5,000円	ご利用者負担額 500円

●サイズ/1.8m
●調整範囲/高さ:56~85cm, 手すり幅:44~58cm

置くだけで使える安心感・安全性を向上した床置き型手すり

- 3段階高さ調整機能(工具不要)
- 力が入りやすく、優しく、温かみのあるグリップ



サイドタイプ	
MNTPLBR 00054-000116	
月極レンタル料金 2,500円	ご利用者負担額 250円
センタータイプ	
MNTPSBR 00054-000117	
月極レンタル料金 2,500円	ご利用者負担額 250円
コーナータイプ	
MNTPCRBR 00054-000132	
月極レンタル料金 3,500円	ご利用者負担額 350円
ロングタイプ	
MNTPLGBR 00054-000133	
月極レンタル料金 2,500円	ご利用者負担額 250円

●高さ調整範囲/70・75・80cm(3段階調整)
●ベースフレームサイズ/サイド・コーナー・ロングタイプ:幅50×長さ105cm
センタータイプ:幅50×長さ60cm

ホクメイ

利用者にベストな組合せが可能で、自立支援と安全な移動環境作り、を実現

ベストポジションバーは、立ち上がりだけでなく、歩き出しから歩行までを利用者の目的・目標に合わせて安全に提供することが出来ます。ベストポジションバー



ベストポジションバー基本セット	
BP-100-80 00254-000017	
月極レンタル料金 3,000円	ご利用者負担額 300円

立ち座り動作支援	
U型 BP-110	
月極レンタル料金 1,000円	ご利用者負担額 100円

部屋の角への設置に	
天井用丸ベース NBP-221	
月極レンタル料金 1,000円	ご利用者負担額 100円

立ち上がりから立位保持をサポート	
ウェーブ型アーム BP-410	
月極レンタル料金 1,000円	ご利用者負担額 100円

円形の手すりより立ち上がりから方向転換(移乗動作)を安全に支援	
ジュピター2点セット(リングクッションセット) BP-140-10	
月極レンタル料金 2,000円	ご利用者負担額 200円

2連結以上の際の必要オプション

木棒使用でしっかりと握り易く住環境にフィット!



木製丸棒手すり	
BP-630 600mm	
BP-600 900mm	
BP-610 1200mm	
月極レンタル料金 500円	ご利用者負担額 50円

①エンドブラケット(固定) BP-200-10	②エンドブラケット(曲げ) BP-200-20	③接続ブラケット(固-固) BP-200-30
④接続ブラケット(固-曲) BP-200-40	⑤接続ブラケット(曲-曲) BP-200-50	
月極レンタル料金 500円		
ご利用者負担額 50円		

ジョイント付により安全性と作業簡易性が両方UP!



木製丸棒手すり+UDジョイント	
NBP-520-10 600mm	
NBP-520-20 900mm	
NBP-520-30 1200mm	
月極レンタル料金 500円	ご利用者負担額 50円

襖の前や部屋間の連結が可能に!



H型跳ね上げユニットB型	
NBP-700-20	
月極レンタル料金 500円	ご利用者負担額 50円

ベストポジションバー(H2O)組み合わせ例



- ドアやサッシの前や部屋を跨ぐ際
- 跳ね上げセット
- ベストポジションバー×2本
- ブラケット①×2個
- 跳ね上げユニット×1個
- 丸棒△×1本



- 玄関の上がりかまちや階段など
- H型曲げセット
- ベストポジションバー×2本
- ブラケット②×2個
- 丸棒△or⑥×1本



- 段差解消後の空間歩行支援
- 3連結セット
- ベストポジションバー×3本
- ブラケット①×1個
- ブラケット②×1個
- ブラケット④×1個
- 丸棒△or⑥×2本

キシ・エンジニアリング

玄関や室内の段差のある所に置くだけ設置

面倒な設置工事は必要ありません。ベースは重くしてあり、床と滑りにくい構造ですから、置くだけで使用できます。



すいすい手すり	
KT11 000398-000015	
月極レンタル料金 5,000円	ご利用者負担額 500円

●サイズ/幅70×長さ70×高さ100cm
●重量/26kg ●材質/スチール・樹脂
※本仕様は改良により、変更することがあります。

車いすガイド

車いすの選び方

	車いす使用者の環境	車いすの機能
移乗	●プッシュアップによる自立が困難な方で、側方へスライドしながら移乗する方。 また、それを手伝う介護者の方。	アームサポート跳ね上げ機能
	●自立してから側方へスライドしながら移乗する方。 ●ベッド等に近づかないと移乗できない方。●足で車いすを操作する方。	フット・レッグサポート開き機能 (スウィングアウト)
	●座面へ上がるのが困難な方。●畳や床などで生活される方。 ●足元での作業をされる方。	座面昇降機能
移動	●介護者が車いす後方から使用者を抱きかかえて側方へ移乗させる際、跳ね上げたアームサポートが邪魔になる場合。	アームサポート着脱機能
	●より気軽に、より遠くへ移動されることが多い方。 ●自力での車いすの操作はできないが手先が動く方。	電動車いす
	●腕力が少なく、車いすの操作が困難な方。狭い廊下や曲がり角で困っている方。 ●屋内の2cmほどの段差で困っている方。	6輪車構造
	●腕力が少なく、車いすの操作が困難な方。●介護者が非力な場合。 ●自動車に車いすを載せてより遠くへ移動されることが多い方。	軽量タイプ車いす
	●福祉車両などに使用者を乗せたまま移動される際、強い衝撃に耐える強度と安全性を必要とされる場合。	耐衝撃性能
	●移動の際、路面からくる振動などによる不快感や痛みで困っている方。	振動吸収機能
	●不特定多数の方が介護される際、介護者に合わせて押し手の高さを調整したい場合。	手押しハンドル高調整機能
姿勢	●膝関節が曲がらない方。	フット・レッグサポート挙上機能
	●ずっとこけ座りになってしまう方。●座位の安定しない方。	ティルト機能
	●上体を起こすことが困難な方。●一時的にベッドのように横になりたい方。	リクライニング機能
	●ティルトとリクライニングの両方が可能。 ●より使用者に合わせた座の角度、背の角度を設定する場合。	ティルト&リクライニング機能
	●長時間座ることが困難でベッドでの生活時間が長い方が移動の目的で使用する場合。	フルリクライニング機能
	●円背の高齢者や脊椎損傷、頸椎損傷の方で、骨盤を起こして座りたい方。	バックサポート張り調整機能
	●手の届かない位置の荷物を出し入れしたり、高い位置での作業をしたい方。	スタンダップ機能
	●クッションを常時使用する場合の微調整や、使用者の身長に合わせてアームサポートの高さを調整したい場合。	アームサポート高さ調整機能
	●ずっとこけ座りになってしまう方で車いすを足で操作するために前座高を変えられない方。	シート張り調整機能
●より細かい設定が必要な方。 ●病院、施設やレンタル事業者で不特定多数の方が一台の車いすをご使用になる場合。	モジュール機能	

姿勢の維持も重要項目のひとつ。使う方ご自身の体格に合わせてお選び下さい。

●身体に合わせた車いす各部のサイズの目安

シート幅	座位安定に大きく影響し、車いす全体の幅にも関係するため、非常に重要な寸法。車いすに座って3cmほどの隙間があるとよい。	シート奥行	体幹、および大腿部の重量を支持する役割をはたす部分。大腿部の長さとの差は5cmほどが望ましい。
前座高	移乗の際に重要でイスやソファ、ベッドなどとの関連性も大きな部分である。一般的に下腿長プラス6cmほどの長さが望ましいといわれる。	後座高	前座高との差を考慮する。差が大きくなると座位安定性や駆動性は向上するが、移乗性が低下したり、座骨や仙骨周辺に圧力が集中してしまうことが考えられる。
アームサポート高	休息時や除圧時に重要となる部分。クッションを使用する場合を考慮して決定する。一般的に22cmほどの高さが望ましいといわれる。	バックサポート高	体幹を保持するのに重要な部分。自分で車いすを操作する場合は肩甲骨の動きを阻害しないよう注意が必要となる。

Lineup

自走用	p.28 日進医療器 座王	p.28 ミキ SKT-5	p.28 ラックヘルスケア レボ	p.28 日進医療器 EX-M低床フレーム	p.28 片山車椅子 自走車いす KARL
	p.28 片山車椅子 エアリアル	p.29 ミキ SKT-4	p.29 日進医療器 NA-L8W	p.29 松永製作所 NEXT-11B 自走式	p.29 松永製作所 MW-SL5B
	p.29 カムラ 車いす	p.29 ミキ 車いす MM-Fit	p.30 ミキ MM-Fit Hi 22	p.30 日進医療器 キックル	p.30 ミキ MYU226JDSW
	p.30 日進医療器 NC-1CBW	p.30 日進医療器 トライメイトN	p.30 カムラサイクル KA822L-42B-MS	p.31 ミキ M-43KDB	p.31 ミキ 自走型BAL-1
	p.31 日進医療器 NA-426AC	p.31 日進医療器 NC-1CB	p.31 カムラサイクル KA822-38B	p.31 カムラサイクル KA822-45B	
	p.32 日進医療器 座王	p.32 ミキ SKT-2	p.33 日進医療器 NAH-L7W	p.32 ミキ SKT-6	p.33 松永製作所 NEXT-21B 介助式
介助式	p.33 松永製作所 MW-SL6B	p.33 ミキ MWSC-16	p.33 日進医療器 TH-2SB	p.33 日進医療器 NC-2CB	p.33 ミキ 介助型BAL-2
	p.34 片山車椅子 介助車椅子 KARL	p.34 松永製作所 エアリアル	p.34 カムラ 車いす	p.34 日進医療器 車いす	p.35 松永製作所 マイティルトコンパト
	p.35 カムラ 車いす	p.35 ミキ 車いす MM-Fit	p.36 ラックヘルスケア ネットティカ	p.36 松永製作所 OS-11TRSPHB	p.36 松永製作所 MH4RESS
ティルト・リクライニング式	p.36 日進医療器 NHR-7	p.37 ミキ SKT-7	p.37 ビジョン タヒラ NSW-1-D	p.37 カムラサイクル KPF16-40-LO	p.37 ナブテスコ アシストホイール
	p.36 日進医療器 is電動オプション仕様	p.36 スズキ MC3000S	p.37 スズキ ET-4F	p.37 セリオ SBT40	p.37 スズキ ET-4D
電動					

特殊寝台・特殊寝台付属品

床ずれ防止用具・体位変換器・手すり

車いす

スロープ・歩行器・歩行補助杖・徘徊感知機器・移動用リフト

車いす機能マーク



日進医療器

適切な部分に最適な支持をします。

張が違う
面が違う
腰が違う

座王 NA-501A 00175-000306

月極レンタル料金	ご利用者負担額
5,000円	500円

単位:cm 車輪:インチ

ミキ

幅狭で低床なフレーム構造と6輪車が合体しました
コンパクトで小回りがきく構造で、足を使った駆動もできます。

スキット SKT-5 00122-000444

月極レンタル料金	ご利用者負担額
6,000円	600円

単位:cm 車輪:インチ

車いす機能マーク



ミキ

室内の狭い場所もスイスイ移動できるスレンダー車いす

従来の車いすよりコンパクトに折りたためます。

自走車いす スキット SKT-4 00122-000411

月極レンタル料金	ご利用者負担額
6,000円	600円

単位:cm 車輪:インチ

日進医療器

重量12.0kg 業界トップクラスのスーパー軽量自走型

カルハチダブル軽8W NA-L8W 00175-000273

月極レンタル料金	ご利用者負担額
5,000円	500円

単位:cm 車輪:インチ

ラックヘルスケア

背もたれの角度調整と張り調整で『円背』の方にも優しくフィット

優れた調整機能で姿勢を支えて「自立」を支える北欧生まれの元祖モジュール車いすです。

レボ(介助ブレーキ付) 000245-000090

月極レンタル料金	ご利用者負担額
8,000円	800円

単位:cm 車輪:インチ

日進医療器

幅広いユーザーに対応できる優れた調整機能

- 前座高・シート幅・アームサポート高・シート奥行を段階的に調整・調節可能。
- シート幅の変更も、工具なしで簡単に行えます。

EX-M低床フレーム 000175-000173

月極レンタル料金	ご利用者負担額
8,000円	800円

単位:cm 車輪:インチ

松永製作所

軽量・コンパクト 耐荷重100kg 安心のJISマーク取得モデル

NEXT-11B 自走式 00066-000315

月極レンタル料金	ご利用者負担額
5,000円	500円

単位:cm 車輪:インチ

松永製作所

重量12.6kg 超軽量・超低床の多機能型車いす

肘パット左右組み替え 左右の肘掛けを組み替えることで、肘掛けをより前方に出すことができます。肘掛けを支えに、ご利用者の立ち上がりをサポートします。

エアリアル MW-SL5B 00066-000243

月極レンタル料金	ご利用者負担額
5,000円	500円

単位:cm 車輪:インチ

片山車椅子

軽さに加え、使いやすさと安全性を追求した、軽量スタンダードモデル

自走車いす KARL KW-901B 00064-000030

月極レンタル料金	ご利用者負担額
3,000円	300円

単位:cm 車輪:インチ

片山車椅子

軽量スタンダード 耐荷重100kg JISマーク取得モデル

エアリアル MW-SL11B 00066-000299

月極レンタル料金	ご利用者負担額
4,000円	400円

単位:cm 車輪:インチ

カワムラ

軽量 耐荷重100kg JISマーク取得モデル

車いす AYL-22 00160-000139

月極レンタル料金	ご利用者負担額
4,000円	400円

単位:cm 車輪:インチ

ミキ

シート幅モジュールの低床面タイプ。小柄な方や足こぎ走行に便利です。

車いす MM-Fit LO 20 00122-000349

月極レンタル料金	ご利用者負担額
6,000円	600円

単位:cm 車輪:インチ

特殊寝台・特殊寝台付属品

床ずれ防止用具・体位変換器・手すり

車いす

スロープ・歩行器・歩行補助杖・徘徊感知器・移動用リフト

車いす機能マーク



MM-Fit Hi 22
高機能モジュール型車いす

00122-000346

月極レンタル料金 6,000円
ご利用者負担額 600円

シート幅:38/40/42
全高:90.5~98
前座高:43.5/46
後座高:22
全長:98
前輪:6
後輪:22
全幅:58/60/62

ひじ掛け高:22~29.5

17.4 kg

単位:cm 車輪:インチ

キックル
00175-000249

月極レンタル料金 6,000円
ご利用者負担額 600円

シート幅:40
全高:92~
前座高:36-38-40
後座高:20
全長:96
前輪:5
後輪:20
全幅:61

ひじ掛け高:22-24-26-28-30

15 kg

単位:cm 車輪:インチ

車いす機能マーク



自走用車いす M-43KDB
00122-000147

月極レンタル料金 5,000円
ご利用者負担額 500円

シート幅:40
全高:86
前座高:43.5
後座高:22
全長:96
前輪:6
後輪:22
全幅:63.5

ひじ掛け高:22

11.9 kg

単位:cm 車輪:インチ

自走型BAL-1
00122-000451

月極レンタル料金 3,000円
ご利用者負担額 300円

シート幅:40
全高:86.5
前座高:43.5
後座高:22
全長:98
前輪:6
後輪:22
全幅:64

ひじ掛け高:22

12.9 kg

単位:cm 車輪:インチ

自走用車いす MYU226JDSW
00122-000269

月極レンタル料金 6,000円
ご利用者負担額 600円

シート幅:40
全高:83.5~88.5
前座高:41~46
後座高:22
全長:98.5
前輪:6
後輪:22
全幅:65

ひじ掛け高:20~28

15.2 kg

単位:cm 車輪:インチ

自走用車いす NC-1CBW
00175-000250

月極レンタル料金 5,000円
ご利用者負担額 500円

シート幅:40
全高:89
前座高:43
後座高:22
全長:100
前輪:6
後輪:22
全幅:58

ひじ掛け高:22

14.9 kg

単位:cm 車輪:インチ

自走用車いす NA-426AC
00175-000219

月極レンタル料金 6,000円
ご利用者負担額 600円

シート幅:38
全高:86
前座高:42
後座高:22
全長:99
前輪:6
後輪:22
全幅:57

ひじ掛け高:22

13.6 kg

単位:cm 車輪:インチ

自走用車いす NC-1CB
00175-000242

月極レンタル料金 3,000円
ご利用者負担額 300円

シート幅:40
全高:88
前座高:43
後座高:22
全長:99
前輪:6
後輪:22
全幅:64

ひじ掛け高:22

13.9 kg

単位:cm 車輪:インチ

トライメイトN 座席昇降手動車いす
00175-000290

月極レンタル料金 14,000円
ご利用者負担額 1,400円

シート幅:38
全高:82
前座高:42~
後座高:22
全長:101
前輪:4
後輪:22
全幅:62

16 kg

単位:cm 車輪:インチ

自走用車いす KA800Light (中床) KA822L-42B-MS
00160-000172

月極レンタル料金 5,000円
ご利用者負担額 500円

シート幅:42
全高:89
前座高:43
後座高:22
全長:97
前輪:6
後輪:22
全幅:60.5

ひじ掛け高:22

13.4 kg

単位:cm 車輪:インチ

自走用車いす KA822-38BM
4514133021482

月極レンタル料金 5,000円
ご利用者負担額 500円

シート幅:38
全高:86
前座高:43
後座高:22
全長:104
前輪:7
後輪:22
全幅:58

ひじ掛け高:23.5

16.4 kg

単位:cm 車輪:インチ

自走用車いす KA822-45BM
4514133034925

月極レンタル料金 5,000円
ご利用者負担額 500円

シート幅:45
全高:86
前座高:43
後座高:22
全長:104
前輪:7
後輪:22
全幅:65

ひじ掛け高:23.5

17.4 kg

単位:cm 車輪:インチ

特殊寝台・特殊寝台付属品

床ずれ防止用具・体位変換器・手すり

車いす

スロープ・歩行器・歩行補助杖・徘徊感知機器・移動用リフト

車いす機能マーク



日進医療器
適切な部分に最適な支持をします。

張が違う
面が違う
腰が違う



12.9 kg
単位:cm 車輪:インチ

月極レンタル料金	ご利用者負担額
5,000円	500円

座王 NAH-521A 00175-000307

狭い場所もスイスイ
移動できるスリム車いす
折りたたみ時の収納スペースも、
従来の車いすの約半分。



12.7 kg
単位:cm 車輪:インチ

月極レンタル料金	ご利用者負担額
6,000円	600円

スキット SKT-2 00122-000320

跳ね上げ式アームサポート、
開き式・着脱式
フット・レッグサポートの
スーパー軽量介助用



9.7 kg
単位:cm 車輪:インチ

月極レンタル料金	ご利用者負担額
5,000円	500円

カルナダブル 軽7W NAH-L7W 00175-000255

コーナー幅65cm、
驚異の小回りを実現
狭い廊下の角など、
曲がりにくい所でも効果を発揮します。



14.7 kg
単位:cm 車輪:インチ

月極レンタル料金	ご利用者負担額
6,000円	600円

スキット SKT-6 00122-000375

車いす機能マーク



松永製作所
軽量・コンパクト
耐荷重100kg
安心のJISマーク取得モデル



10.8 kg
単位:cm 車輪:インチ

月極レンタル料金	ご利用者負担額
5,000円	500円

NEXT-21B 介助式 00066-000316

松永製作所
重量11.8kg
超軽量・超低床の多機能型車いす

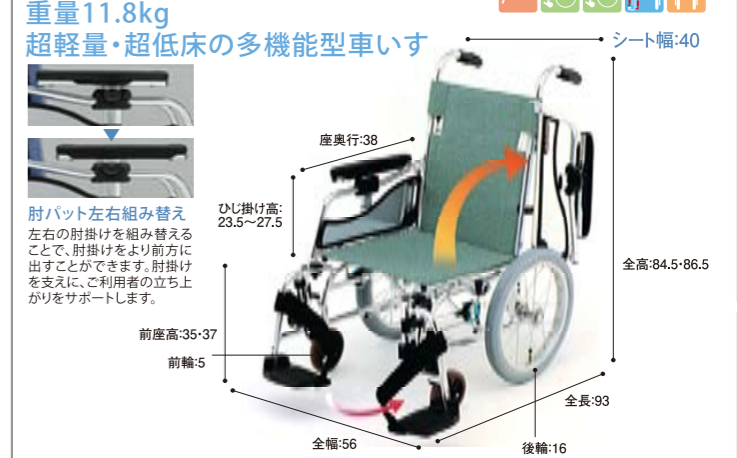

11.8 kg
単位:cm 車輪:インチ

月極レンタル料金	ご利用者負担額
5,000円	500円

エアリアル MW-SL6B 00066-000244

べりりな機能が
乗り降りを楽にします
□ウィング
□ワンタッチソフトシート



13.9 kg
単位:cm 車輪:インチ

月極レンタル料金	ご利用者負担額
6,000円	600円

ひばりちゃん MWSC-16 00122-000246

日進医療器
介助者用タックルブレーキ付
軽量、コンパクトな介助式車いすです。



9.8 kg
単位:cm 車輪:インチ

月極レンタル料金	ご利用者負担額
5,000円	500円

介助用車いす TH-2SB 00175-000113

日進医療器
介助ブレーキ装備の高品質で
リーズナブルな介助用車いす



12.9 kg
単位:cm 車輪:インチ

月極レンタル料金	ご利用者負担額
3,000円	300円

介助用車いす NC-2CB 00175-000245

病院や施設での使用に最適。
ハイポリマータイヤ仕様の
リーズナブルモデル。



11.5 kg
単位:cm 車輪:インチ

月極レンタル料金	ご利用者負担額
3,000円	300円

介助型BAL-2 00122-000452

特殊寝台・特殊寝台付属品

床ずれ防止用具・体位変換器・手すり

車いす

スロープ・歩行器・歩行補助杖・徘徊感知機器・移動用リフト

■車いす機能マーク



片山車椅子

軽さに加え、使いやすさと安全性を追求した、
軽量スタンダードモデル



[使用者最大体重]
100kg
9.0
kg
単位:cm 車輪:インチ

介助車椅子 KARL KW-903B 00064-000031	
月極レンタル料金	ご利用者負担額
3,000円	300円

松永製作所

軽量スタンダード
耐荷重100kg
JISマーク取得モデル



[使用者最大体重]
100kg
10
kg
単位:cm 車輪:インチ

エアリアル MW-SL21B 00066-000300	
月極レンタル料金	ご利用者負担額
4,000円	400円

■車いす機能マーク



ミキ

マイチルトがコンパクトになって
生まれ変わりました!



[使用者最大体重]
100kg
24.5
kg
単位:cm 車輪:インチ

マイチルトコンパクト MH-CR3D F-1 00066-000307	
月極レンタル料金	ご利用者負担額
10,000円	1,000円

カワムラ

軽量 耐荷重100kg
JISマーク取得モデル



[使用者最大体重]
100kg
9.9
kg
単位:cm 車輪:インチ

車いす AYL-16 00160-000147	
月極レンタル料金	ご利用者負担額
4,000円	400円

日進医療器

究極の軽さ(7kg台)を実現。
介助用車いすの決定版。

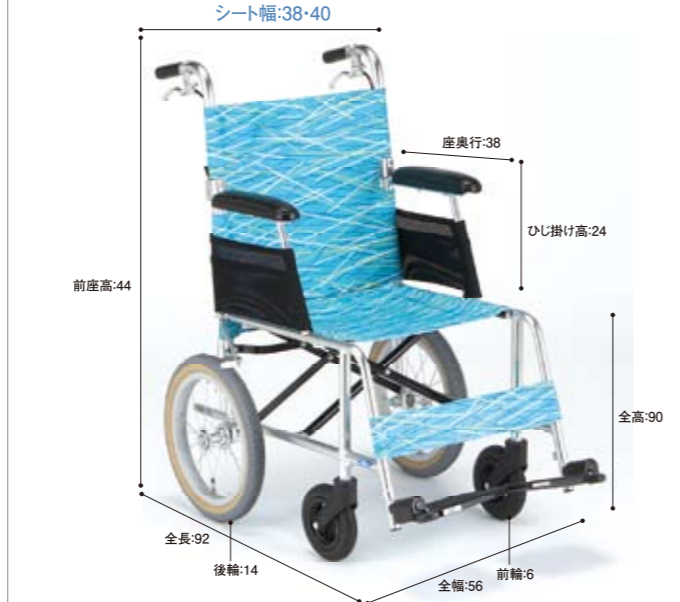

[使用者最大体重]
75kg
7.8
kg
単位:cm 車輪:インチ

車いす NAH-L7 00175-000169	
月極レンタル料金	ご利用者負担額
4,000円	400円

カワムラ

路面からの衝撃、振動を吸収し
良好な乗り心地を確保します。



[使用者最大体重]
100kg
24.5
kg
単位:cm 車輪:インチ

車いす KX-16-42EL 00160-000206	
月極レンタル料金	ご利用者負担額
9,000円	900円

松永製作所

シート幅モジュールの低座面タイプ。
小柄な方や足こぎ走行に便利です。

シート幅も変更可能なモジュール型車いすです。
低座面のロータイプのバリエーションも加わり、
きめ細やかなラインナップになりました。
新機能の手押しハンドル高モジュールは介助者の負担を軽減します。

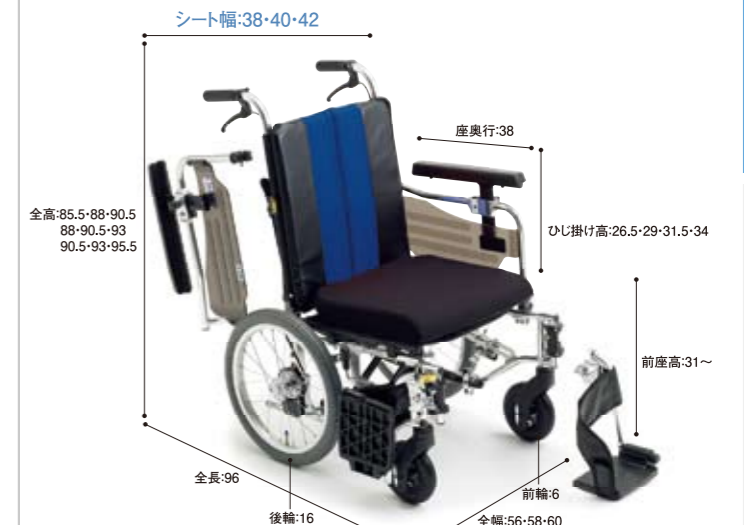

[使用者最大体重]
100kg
15.4
kg
単位:cm 車輪:インチ

車いす MM-Fit LO16 00122-000350	
月極レンタル料金	ご利用者負担額
6,000円	600円

特殊寝台・特殊寝台付属品

床ずれ防止用具・体位変換器・手すり

車いす

スロープ・歩行器・歩行補助杖・徘徊感知機器・移動用リフト

車いす機能マーク



ラックヘルスケア

抜群の体幹サポートと頭部サポートで
やさしく包み込むように姿勢を支えます

寝たきり防止の最後の砦として活躍するティルト・リクライニング車いす



ネットィα 00245-000142	
月極レンタル料金	ご利用者負担額
20,000円	2,000円

32kg 単位:cm 車輪:インチ

松永製作所

新機構ティルト&リクライニング
姿勢も気持ちも前向きに

すべり座りをさせない安定性と活動性の共存。
お家の中でも使いやすいスマート設計。

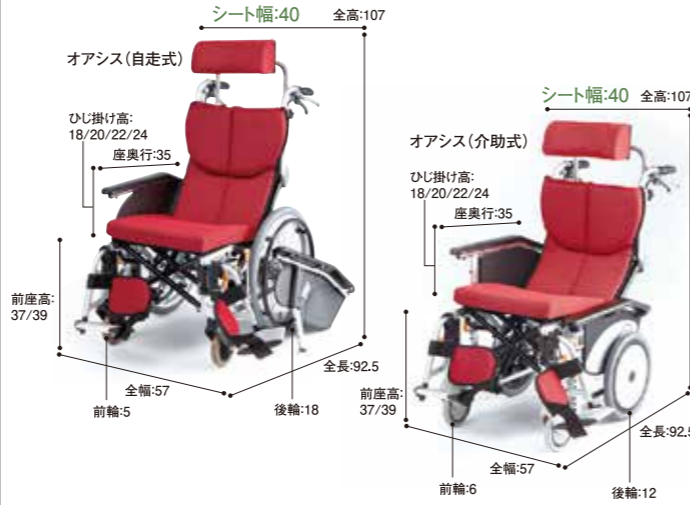

オアシス(自走式) OS-11TRSPHB 00066-000295	
月極レンタル料金	ご利用者負担額
8,000円	800円

オアシス(介助式) OS-12TRSPHB 00066-000296	
月極レンタル料金	ご利用者負担額
8,000円	800円

23.5kg 22.7kg 単位:cm 車輪:インチ

車いす機能マーク



ミキ

ティルト仕様で全幅が48cmと
コンパクト。
狭い場所でも座面角度を調整して
ゆったり楽に座れます



スキット SKT-7 00122-000433	
月極レンタル料金	ご利用者負担額
8,000円	800円

19kg 単位:cm 車輪:インチ

ピジョン タヒラ

ティルト機構で安定した座り心地を実現

0~30°まで自由な角度調整ができる“ティルト機構”で、
不安定な姿勢を防ぎ床ずれの危険性を軽減。

□座クッション付



ニュースイング NSW-1-D 00220-000146	
月極レンタル料金	ご利用者負担額
10,000円	1,000円

19.5kg 単位:cm 車輪:インチ

松永製作所

座位バランスが不安定な方へ。
最適な乗り心地を追求できます

□エレベーター



マイチルト MH4RE&S 00066-000172	
月極レンタル料金	ご利用者負担額
8,000円	800円

25.2kg 単位:cm 車輪:インチ

日進医療器

ティルト機構により、より広い範囲で
座位姿勢の保持を可能にしました

フルリクライニングになるため身体に優しく長時間の使用も安心。

- アームサポートが座面より下がるため移乗が楽です。
- 座位・身体状態に応じてヘッドサポートの高さ、角度を調整できます。



ティルト&フルリクライニング 車いすNHR-7 00175-000182	
月極レンタル料金	ご利用者負担額
100,000円	10,000円

32.2kg 単位:cm 車輪:インチ

カワムサイクル

ティルト機構とリクライニングが
ひとつになった新リクライニング車いす

リクライニング時に背もたれと
身体のずれが生じにくい機構です。

- 適合調整シート体幹パッドで姿勢保持
- 低反発アンカークッション
- 脚部エレベーター スイングアウト



新リクライニング車いす (低床タイプ) KPF16-40-LO 4514133022427	
月極レンタル料金	ご利用者負担額
8,000円	800円

21.2kg 単位:cm 車輪:インチ

ナブテスコ

实用登坂角度14°を実現!

- 脱着式フットサポート
- 背折れ式バックサポート

上り坂はラクラク!
大変だった上り坂も、自動的に
モーターが作動し、上る力をアシ
ストします。



下り坂もあんしん!
下り坂も、自動的に電気のブレーキ
がかかるので安心。後ろ向きで降りて
も同じようにブレーキがかかります。

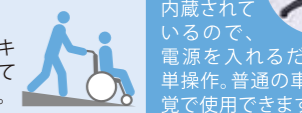

アシストホイール (介助用ハイパワー) NAW-16C-DT-HP 00025-000012	
月極レンタル料金	ご利用者負担額
21,000円	2,100円

23kg 単位:cm 車輪:インチ

特殊寝台・特殊寝台付属品

床ずれ防止用具・体位変換器・手すり

車いす

スロープ・歩行器・歩行補助杖・徘徊感知機器・移動用リフト

ニシケンのレンタル電動車いすには、万一の場合にもご利用者をサポートする保険に加入していますので、安心してご利用ください。

安心
保険

ニシケンの電動車いすには「安心保険」がついています。

このマークの車いすに限りです。詳しくは営業スタッフにお問い合わせください。

このような場合に適用されます

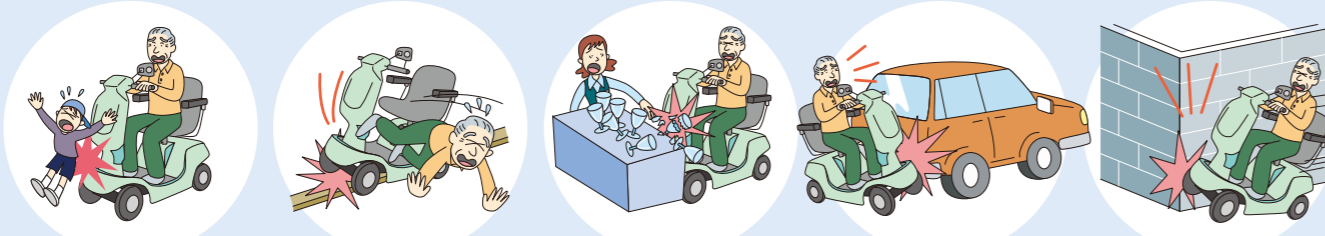

歩行者にぶつかり
けがをさせた場合

転倒してご利用者が
けがをした場合

お店などにぶつかり
物を壊した場合

車にぶつかり
傷つけた場合

ご利用されている電動
車いすが破損した場合

日進医療器

スタイリッシュなデザインで高い
フレーム強度をもつ
高性能な電動車いすです

- 移乗を助ける跳ね上げ式アームサポート
- スウィングアウト・スウィングイン機能付
フット・レッグサポート
- 張り調整機能付バックサポート



電動車いす(介助操作部付)
is電動オプション仕様 00175-000284
月極レンタル料金 25,000円
ご利用者負担額 2,500円
●連続走行距離/15km ●最高速度/4.5km/h

安心
保険

27
kg

単位:cm 車輪:インチ

スズキ

ひじかけ部のレバー1本で
方向や速度を簡単に操作できます

- 運転レバーは、バッテリー残量がひと目で
わかる5灯式残量表示を採用。
- ひじの高さが調整可能。
- 左右開閉ができるので、乗り降りも楽に行えます。
- 後方への転倒を防ぐリヤサブホイールを標準装備。
- 電磁ブレーキ・後輪サスペンション採用で、
静かでなめらかな走行を実現。

□リヤサブホイール

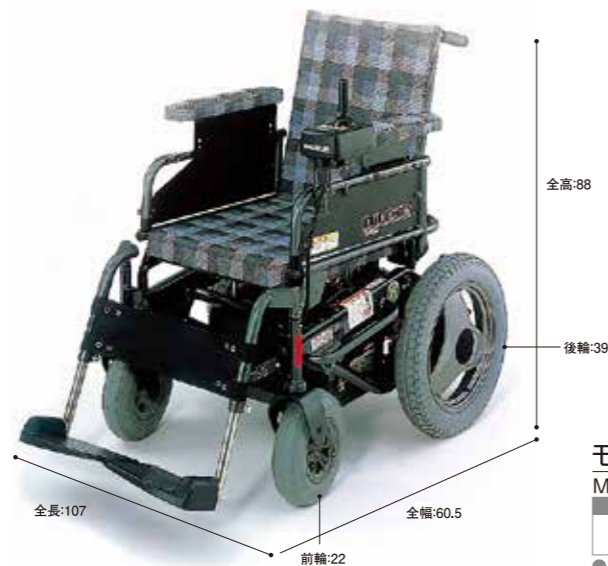

モーターチェア
MC3000S 00152-000004
月極レンタル料金 20,000円
ご利用者負担額 2,000円
●連続走行距離/26km ●最高速度/2~6km/h

安心
保険

(バッテリー含む)
87
kg

単位:cm 車輪:インチ

スズキ

JIS認証商品

操作性・快適性・安全性を備えた
電動車両です

前後方の点滅LEDランプや、大型ウィンカー兼ポジション
ランプ、反射板を装備。周囲に視認されやすい安心設計です。

- 取り出しやすいハンドル下に充電コードを設置。
自動巻き取りで充電もラクラク。
- 前後輪両方のサスペンション装備で快適。
- 見やすく操作しやすいハンドルまわり。

- 手動切替
- LEDテールライト
- 前後輪サスペンション
- 大型ウィンカー



セニアカー

ET-4F 00152-000013
月極レンタル料金 20,000円
ご利用者負担額 2,000円
●連続走行距離/33km* ●速度/2~6km/h
●実用登坂角度/10°
※連続走行距離は、JIS T9208:2009で定められた条件のもと
での数値です。【常温(20℃)、使用者最大体重、満充電され
た新品バッテリーで平坦路を6km/hで連続走行し、バッテリー
放電100%までの距離を示します】

(バッテリー含む)
98
kg

単位:cm 車輪:インチ

セリオ

JIS認証商品

らくらく操作で
安心・安全機能も充実装備

スライド機能付きシートや大型ヘッドライト、
LEDテールライト、ノーパンクタイヤで、
乗る人と周りの人にやさしい装備です。

- 20パターンの音声案内。デジタル表示で
ハッキリ見やすい高性能表示パネル。
- 0.5km/hで走行できる超低速モード。
- 曲がり角では自動的に減速する
コーナー減速機能。

- スライド機能付きシート
- LEDテールライト
- 大型ヘッドライト
- フロントポケット
- ノーパンクタイヤ



電動カート 遊歩パートナー

SBT40 00020-000034
月極レンタル料金 22,000円
ご利用者負担額 2,200円
●連続走行距離/29km ●速度/自走:0.5~6km/h
●実用登坂角度/10°
※連続走行距離は、常温(20℃)、使用者最大体重、満充電さ
れた新品バッテリーで平坦路を最高速度で連続走行した時、
バッテリーが100%放電するまでの距離を示しています。
※道路状況、使用環境及び外気温等の条件により異なります。

(バッテリー含む)
109
kg

単位:cm 車輪:インチ

スズキ

使うほど良さがわかる安心・便利・快適機能

前後輪両方にサスペンションを搭載。
快適な乗り心地を実現しました。

ステッキホルダー



安心
保険



電動四輪車セニアカー

ET-4D 00152-000012
月極レンタル料金 20,000円
ご利用者負担額 2,000円
●連続走行距離/33km* ●最高速度/2~6km/h
※連続走行距離は、JIS T9203:2006で定められた条件のもと
での数値です。【常温(20℃)、使用者最大体重、満充電され
た新品バッテリーで平坦路を6km/hで連続走行し、バッテリー
放電100%までの距離を示します】
ステッキホルダー 00152-000014
月極レンタル料金 500円
ご利用者負担額 50円
●連続走行距離/27km ●最高速度/2~6km/h

(バッテリー含む)
96
kg

単位:cm 車輪:インチ

特殊寝台・特殊寝台付属品

床ずれ防止用具・体位変換器・手すり

車いす

スロープ・歩行器・歩行補助杖・徘徊感知機器・移動用リフト

ユーキトレディング

最高の圧力分散と姿勢のサポートを提供
安定感のある座り心地を追求し、2つの空気室構造を採用しました。



月極レンタル料金	ご利用者負担額
4,000円	400円
●サイズ/縦40×横40×厚さ10cm	

ユーキトレディング

エアリリースデバイス【空気自動開放バルブ】で床ずれリスクの軽減と座位の安定性を提供
クッション内部に取り付けた空気自動開放バルブが、体型に合わせて最適な座り心地を提供します。



月極レンタル料金	ご利用者負担額
2,000円	200円
●サイズ/縦40×横40×厚さ8cm	

タイカ

3層のゲルサンド構造がおしりをしっかりと包み込み、安定感のある座り心地を実現
左右の坐骨をしっかりサポート。仙骨座り(前ズレ)を防ぎます。



月極レンタル料金	ご利用者負担額
2,000円	200円
●サイズ/縦40×横40×厚さ6cm ●材質/カバー:天面・側面:表地約100%ポリエステル、裏地ポリウレタン ●カバー:底面:ポリエステル・メタクリル樹脂 ●中身:アルファゲル・ウレタンフォーム	

ほっとらいふ

通気性に優れ、滑りにくくピタッと動きません
低反発ウレタンが体圧を分散して快適な座り心地。水にも強く、お手入れ簡単です。



月極レンタル料金	ご利用者負担額
1,000円	100円
●サイズ/縦40×横40×厚さ4cm ●材質/ウレタン、表皮:合成ゴム	

ケーブ

前ズレ防止と足こぎサポートの1枚二役。幅広い療養者にフィットします



月極レンタル料金	ご利用者負担額
2,000円	200円
●サイズ/幅40×奥行40×厚さ6.5cm ●重量/1.6kg ●材質/カバー:上面:ポリエステル100%・ポリウレタンフィルムラミネート加工布(防水・制菌・吸湿速乾) 下面:ナイロン(滑り止め加工)、中袋:ウレタンフィルム、中身:ポリウレタンジェル ウレタンフォーム(上:低反発ウレタンフォーム、下:高反発ウレタンフォーム)	

ケーブ

前ズレを吸収し、理想的な姿勢保持を実現
仙骨座りや骨盤後傾を起こす座位保持困難な方に最適。



月極レンタル料金	ご利用者負担額
2,000円	200円
●サイズ/縦40×横40×厚さ7.5cm ●材質/カバー:ポリエステル100% 中袋:ウレタンフィルム 中身:シリコンジェル・ウレタンフォーム	

加地

柔軟性に優れたエクスジェルを採用
独自の座圧分散構造により、床ずれの危険性を低減。



月極レンタル料金	ご利用者負担額
2,000円	200円
●サイズ/縦40×横40×厚さ4cm ●材質/カバー:ポリエステル100%・ウレタンフォーム 滑り止め加工付きナイロン、中身:エクスジェル(合成ゴム)・ウレタンフォーム	

加地

独自の沈み込みが特徴の“新感覚”クッション
坐骨部の沈み込み量を確保して、エアークッションのような減圧効果を発揮。



月極レンタル料金	ご利用者負担額
2,000円	200円
●サイズ/幅40×長さ40×厚さ8cm ●重量/1.4kg	

モルテン

やさしく安心の座り心地を実現した新素材・新構造の車いす用クッション

立体セル形状の特殊流動体バッグと立体形状のベースクッションとベースプレートを組み合わせることで、優れた体圧分散性能と座位保持性能を両立しています。座るだけで最適な形状に変形してその形状を維持する特殊流動体により、やわらかく優しい座り心地を実現しています。



月極レンタル料金	ご利用者負担額
2,000円	200円
●材質/クッション材:特殊流動体、ベースクッション:ウレタンフォーム、ベースプレート:発泡ポリエチレン、カバー:表面:ポリエステル、カバー裏面:ナイロン(滑り止め加工) ●サイズ/幅38.5×長さ38.5×厚さ8.5cm ●重量/2.8kg	

モルテン

圧迫力・ズレカ・湿潤への対処により快適で安全なシーティングを追求した車いす用クッション

●ズレカ・圧迫力の対処と快適な座位
身体が前に動いたときに圧迫される尾骨部をクッション中央部に設けた溝で逃がすことにより、圧迫力を取り除くと同時にズレカの発生を防止します。ゲルとウレタンフォームの2層構造により坐骨部周辺にかかる圧迫力を低減します。

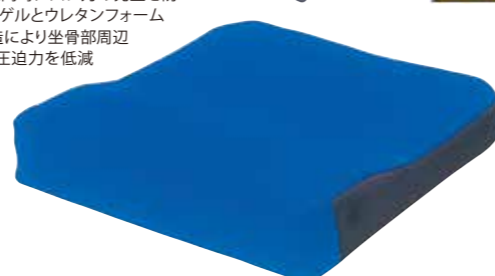
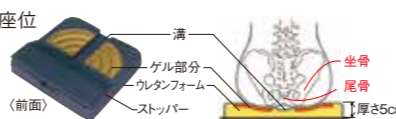

月極レンタル料金	ご利用者負担額
2,000円	200円
●材質/カバー:表面:ポリエステル100%、カバー裏面:ナイロン+ポリウレタン(滑り止め加工) クッション:ウレタンフォーム+ポリスチレンゲル、クッション表皮:ウレタン合皮 ●サイズ/幅40×長さ40×厚さ5cm(最厚部7cm) ●重量/1.3kg	

加地

あらゆる体格・座位に対応する姿勢保持クッション

エクスジェルを最適に配置したシートクッションと体幹を優しく包み込むバッククッションで、利用者の負担を軽減。



月極レンタル料金	ご利用者負担額
3,000円	300円
●サイズ/幅40×奥行40×厚さ:前7・中5.5・後5cm ●重量/1.2kg ●材質/エクスジェル(合成ゴム)ウレタンフォーム、クロロレンゴム・ナイロン100%、滑り止め加工付きナイロン ●サイズ/幅48×奥行12×高さ36.5cm ●重量/1.4kg ●材質/エクスジェル、ウレタン合成皮革、ウレタンフォーム ●カバー:シート・バック材/ポリエステル100%、ウレタンフォーム、滑り止め加工付きナイロン	

アイソネックス

座位姿勢に配慮した車いすクッションです



月極レンタル料金	ご利用者負担額
3,000円	300円
●サイズ/背クッション:39.5×38×厚さ10cm フキパッド:13×26×厚さ10cm 座クッション:41×40×厚さ10cm ●材質/本体:ポリエステル カバー:ポリプロピレン	

特殊寝台・特殊寝台付属品

床ずれ防止用具・体位変換器・手すり

車いす

スロープ・歩行器・歩行補助杖・徘徊感知機器・移動用リフト

シコク

らくらくメンテナンス

アルミエッジ、滑り止めの着脱が容易であるため、**メンテナンスが簡単**です。

安心してお使いいただけるアルミエッジ

スロープ両サイドのアルミエッジが**走行をサポート**します。

たわみに強い安心設計

波型のガラス繊維強化FRPを挟み込むことで、**荷重に強くたわみにくい設計**になっています。

コンパクトに持ち運べる軽量型

計量で丈夫な素材を使用しているため、**持ち運びが簡単**です。



●使用する段差の目安 (単位:cm)

タイプ	自力で走行 (勾配:約5°)	介助者同伴 (勾配:約10°)	最大適応段差 (勾配:約15°)
650	6	11	17
800	7	14	21
1000	9	17	26
1250	11	22	32
1500	13	26	39
1750	15	30	45
2000	17	35	52
2400	21	42	62
2800	25	49	72

車いす用スロープ 段ないス

●材質/ガラス繊維強化FRP、強化ウレタン、アルミ
●サイズ/長さ 使用時:65cm、幅73cm、厚さ2cm
●重量/約3.5kg 01235-000010

月極レンタル料金	ご利用者負担額
4,000円	400円

800
●サイズ/長さ 使用時:80cm、幅73cm、厚さ2cm
●重量/約4.0kg 01235-000011

月極レンタル料金	ご利用者負担額
5,000円	500円

1000
●サイズ/長さ 使用時:100cm、幅73cm、厚さ2cm
●重量/約5.0kg 01235-000012

月極レンタル料金	ご利用者負担額
5,000円	500円

1250
●サイズ/長さ 使用時:125cm、幅73cm、厚さ2cm
●重量/約6.0kg 01235-000013

月極レンタル料金	ご利用者負担額
6,000円	600円

1500
●サイズ/長さ 使用時:150cm、幅73cm、厚さ2cm
●重量/約7.0kg 01235-000014

月極レンタル料金	ご利用者負担額
7,000円	700円

1750
●サイズ/長さ 使用時:175cm、幅73cm、厚さ3cm
●重量/約9.0kg 01235-000015

月極レンタル料金	ご利用者負担額
7,000円	700円

2000
●サイズ/長さ 使用時:200cm、幅73cm、厚さ3cm
●重量/約10.5kg 01235-000016

月極レンタル料金	ご利用者負担額
8,000円	800円

2400
●サイズ/長さ 使用時:240cm、幅73cm、厚さ3cm
●重量/約13.0kg 01235-000017

月極レンタル料金	ご利用者負担額
9,000円	900円

2800
●サイズ/長さ 使用時:280cm、幅73cm、厚さ3cm
●重量/約15.0kg 01235-000018

月極レンタル料金	ご利用者負担額
12,000円	1,200円

ダンロップ

車いすや、電動車いすでの行動範囲が広がります

優れた機能と外観により、グッドデザイン賞受賞



安全・丈夫で超軽量を実現
カーボンファイバーをふんだんに使用
ゴルフクラブ、テニスラケット、
航空機等に使用されているカーボン
ファイバーの利用で軽量化を実現。

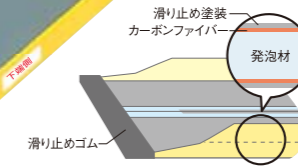
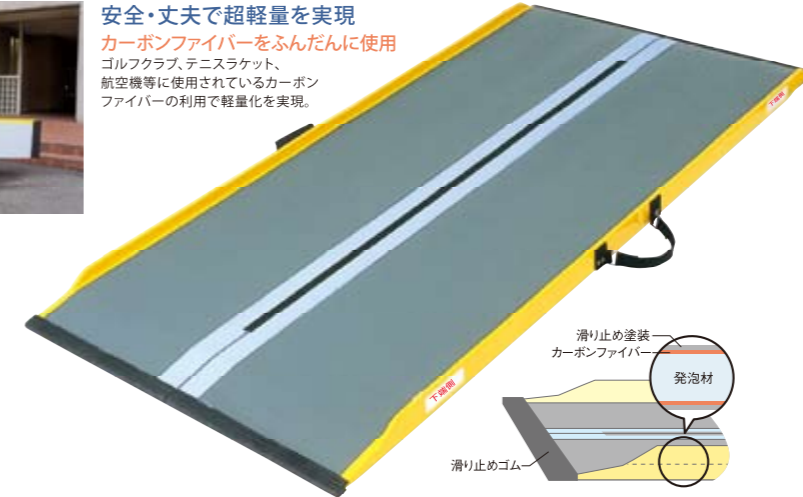

●使用できる段差の目安 (単位:cm)

傾斜:5°	最大適応段差(自走)					
	5	7	11	14	18	22
タイプ	N-70B					
	N-85B					
	R-125E					
	R-165E					
	R-205E					
						R-255E

●使用できる段差の目安 (単位:cm)

傾斜:14°	最大適応段差(介助者あり)					
	15	20	30	40	50	60
タイプ	N-70B					
	N-85B					
	R-125E					
	R-165E					
	R-205E					
						R-255E

イーストアイ

オールアルミで軽量、すべり止めが付いて安心です

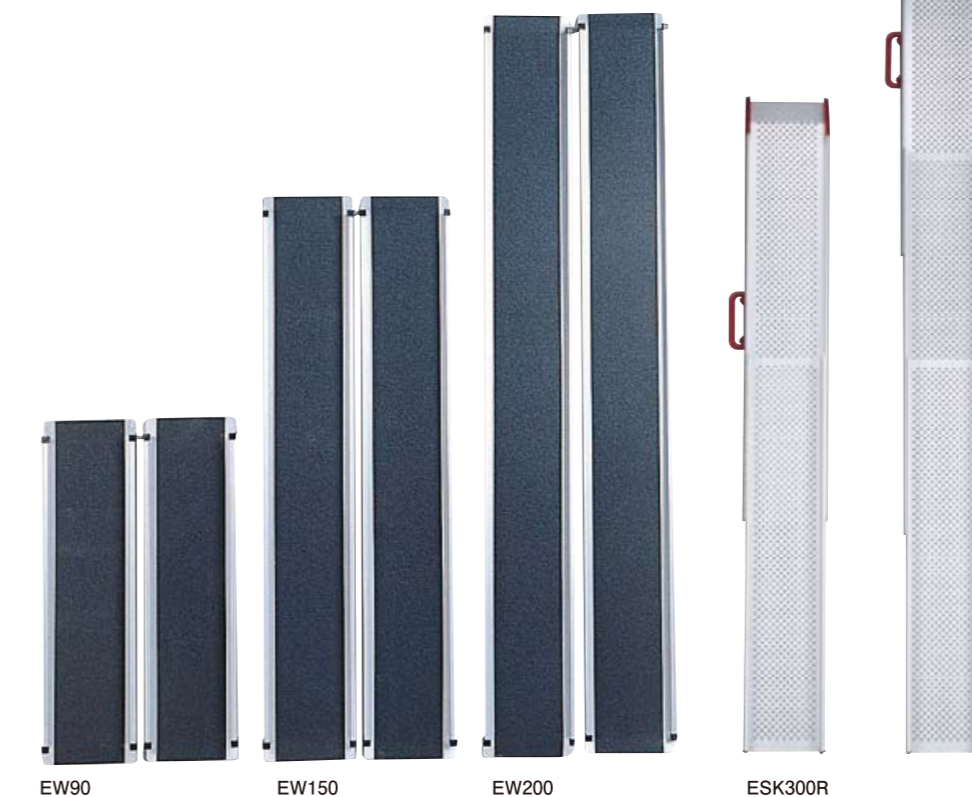

ダンスロープライト

00532-000015 ●材質/カーボンファイバーFRP
R-255E
●使用時/幅78×長さ255cm ●脱輪防止エッジ(高さ2.5cm)
●収納時/幅39×長さ11.8cm
●重量/約13.5kg

月極レンタル料金	ご利用者負担額
10,000円	1,000円

R-205E
●使用時/幅78×長さ205cm ●脱輪防止エッジ(高さ2.5cm)
●収納時/幅39×長さ10.6cm
●重量/約9.5kg

月極レンタル料金	ご利用者負担額
8,000円	800円

R-165E
●使用時/幅78×長さ165cm ●脱輪防止エッジ(高さ2.5cm)
●収納時/幅39×長さ10.6cm
●重量/約7.5kg

月極レンタル料金	ご利用者負担額
7,000円	700円

R-125E
●使用時/幅78×長さ125cm ●脱輪防止エッジ(高さ2.5cm)
●収納時/幅39×長さ10.6cm
●重量/約6kg

月極レンタル料金	ご利用者負担額
7,000円	700円

00532-000014 ●材質/ガラスファイバーFRP
N-85B
●使用時/幅78×長さ85cm
●収納時/幅39×長さ3.8cm
●重量/約4kg

月極レンタル料金	ご利用者負担額
5,000円	500円

N-70B
●使用時/幅73×長さ70cm
●収納時/幅36.5×長さ3.8cm
●重量/約3.5kg

月極レンタル料金	ご利用者負担額
5,000円	500円

ワイド・アルミスロープ

EW240 4515914900880
●使用時/幅24.3×長さ240.5cm ●重量/13.0kg

月極レンタル料金	ご利用者負担額
9,000円	900円

EW200 4515914900781
●使用時/幅24.3×長さ200.5cm ●重量/10.6kg

月極レンタル料金	ご利用者負担額
8,000円	800円

EW150 00465-000004
●使用時/幅24.3×長さ150.5cm ●重量/8.4kg

月極レンタル料金	ご利用者負担額
6,000円	600円

EW90 4515914900583
●使用時/幅24.3×長さ90.5cm ●重量/4.6kg

月極レンタル料金	ご利用者負担額
5,000円	500円

ESKスライドスロープ

●スロープ設置イメージ



ESK300R 00465-000026
●使用時/幅25×長さ300cm ●重量/17.4kg

月極レンタル料金	ご利用者負担額
10,000円	1,000円

日進医療器

高さ調整がワンタッチレバー式で手間いらず。ストッパーハンドル付きの手軽に扱える歩行車です

ワンタッチの高さ調節

ストッパー
ベッドへの移乗・ベッドからの立ち上がり安全に行うためのストッパー機能付き。

トレウォーク スリム 00175-000283

月極レンタル料金	ご利用者負担額
4,000円	400円

- サイズ/幅55×奥行59×高さ85~105cm
- 前輪6インチ、後輪10cm固定・回旋切替式(工具必要)
- 重量/12.1kg ●耐荷重/75kg
- 材質/スチール製

松永製作所

高さ調整
従来の歩行器同様に、高さ調整ができます。

幅調整
エックス部を握って上下させることで、6段階の幅調整が可能です。
馬路内々幅:330~430mm

抵抗器
ネジの締め具合で、抵抗を付加できます。調整ができるため、最適な状況で使用できます。

歩行器 らくらくウォーカー ホップステップ

SM-35 00066-000149

月極レンタル料金	ご利用者負担額
4,000円	400円

SM-40 00066-000150

月極レンタル料金	ご利用者負担額
4,000円	400円

- 重量/標準:13.3kg
- 重量/標準:14.4kg ●ブレーキ付
- サイズ/幅54.5~64.5×奥行72.1×高さ86~120cm
- 材質/本体:スチール製、馬路:ビニールレザー

島製作所

すべてがワイドな安心ゆったり設計
折りたたみ可能で収納に便利

歩行器 シンフォニーワイド SP 00576-000025

月極レンタル料金	ご利用者負担額
3,000円	300円

- サイズ/幅61×奥行68.5×高さ91~100cm
- 重量/7.7kg ●最大使用者体重/80kg
- 材質/アルミ(粉体塗装)

ラックヘルスケア

先進の機能性が軽やかなフットワークを実現

- 全幅55cm(Sサイズ)とコンパクト。
- 2種類の折り畳み収納ができます。(自立収納・コンパクト収納)

□はね上げ式座面
□自立収納

折りたたみ式歩行車 ウォーキー

Sサイズ 00245-000124

月極レンタル料金	ご利用者負担額
4,000円	400円

Mサイズ 00245-000123

月極レンタル料金	ご利用者負担額
4,000円	400円

- サイズ/幅55(後部外)47(後部内)×奥行63.5
- 座面高:48cm、ハンドル高:66~81cm ●重量/7kg
- サイズ/幅61.5(後部外)53.5(後部内)×奥行65.5
- 座面高:53cm、ハンドル高:70.5~90.5cm ●重量/7.2kg
- 材質/スチール製(粉体塗装) ●最大荷重/135kg

星光医療器

高さ調節がワンタッチで行えるコンパクト歩行車
グリップ・抵抗器・ガードバンパー付き

アルコーSK型 00125-000040

月極レンタル料金	ご利用者負担額
4,000円	400円

- サイズ/幅53×奥行57.5×高さ79~106cm
- キャスター/100φ ●重量/12kg ●材質/スチール製

星光医療器

コンパクトタイプで安全設計

- 幅78cmの廊下で方向転換が可能
- 折りたたみ可能で収納に便利

歩行器 アルコー1S型 00125-000011

月極レンタル料金	ご利用者負担額
4,000円	400円

- サイズ/幅51.5×奥行57×高さ87.5~107.5cm
- 重量/12kg ●耐荷重/80kg ●材質/スチール

星光医療器

病院・施設等の普及型歩行器。
杖・固定型歩行器等での歩行の不安な方に。

歩行器 アルコー3型 (普及型) 00125-000008

月極レンタル料金	ご利用者負担額
3,000円	300円

- サイズ/幅53×奥行76×高さ82~109cm
- 重量/11.2kg ●材質/スチール製

日進医療器

ワンタッチで歩行車ポジションと着座ポジションの変換が可能

- 自立収納ができる折りたたみ式を採用。
- 操作も簡単で、長時間の安定した歩行をサポートします。

□ハンドル高調節可能(6段階)
□自立収納
□フロントアップパー
□駐車機能付きブレーキ

折りたたみ式歩行車 アルク 00175-000244

月極レンタル料金	ご利用者負担額
4,000円	400円

- [歩行車ポジション・サイズ]
幅63×全長71×高さ82cm、グリップ高:81~93cm
- [着座ポジション・サイズ]
幅63×全長87×高さ78cm、グリップ高:68~79cm
- [折りたたみ・サイズ]
幅63×全長67×高さ79cm
- 重量/11.8kg
- ※グリップを最も低くした場合の寸法

竹虎ヒューマンケア

シンプルで安全性に優れた歩行車

- 使用時の安定感と、座席の座り心地の良さがポイントです。
- 前後左右のバランス性能が高く、大型キャスター採用で走行性もアップしました。
- 安全性を重視したSGマーク付き。

□ハンドル高調節可能(5段階)

折りたたみ式歩行車 ハッピーII 00110-000095

月極レンタル料金	ご利用者負担額
3,000円	300円

- サイズ/高さ78~87(5段階)×幅55.5×奥行62cm
- 座面高50cm、座面30.5×30.5cm
- キャスター径:19cm 折りたたみ時幅43.5cm
- 重量/7.7kg
- 材質/本体フレーム:アルミニウム、座面部分:ポリプロピレン

ナブテスコ

急加速時のみ減速
通常時や上り坂では軽い歩行

ブレーキによるタイヤの摩擦なし
再調整不要、低ランニングコスト

ブレーキ力は3段階で設定
左右の同調が簡単

ブレーキ力が安定
タイヤの汚れなどの影響なし

コンパル 00025-000022

月極レンタル料金	ご利用者負担額
4,000円	400円

- サイズ/幅54×奥行70.5×高さ78~100mm
- 重量/8.9kg

ウェルパートナーズ

足・腰が弱い方や、
上肢・体幹のバランスが不安定な方に最適

- 前腕(肘から指先までの腕)を、支持台に乗せて使うことができ、足の負担も軽減できます。
- 持ち手の高さが、76~96cmまで調節可能。
- 折りたたみが可能なので持ち運び収納にも大変便利です。

歩行車 ラビットWA-2 01009-000002

月極レンタル料金	ご利用者負担額
4,000円	400円

- サイズ/幅51×奥行60×高さ76~96cm、座面高:46cm
- キャスター径/18cm
- 材質/本体:アルミ、ステンレス、一部スチール
- 前腕支持台:ビニールレザー、ウレタン、合板入
- 重量/9.7kg ●最大荷重/100kg

竹虎ヒューマンケア

安全性と信頼性に定評のあるハッピーIIがさらに軽量・コンパクトになりました

- 横幅50cm、せまい路地や室内でも扱いやすいコンパクトモデルです。
- 新ブレーキユニットの採用で耐久性がアップしました。
- 安全性を重視したSGマーク付きの製品です。

折りたたみ式歩行車 ハッピーミニ 00110-000103

月極レンタル料金	ご利用者負担額
3,000円	300円

- サイズ/高さ70~79(5段階)×幅50×奥行57.5cm
- 座面高43cm、座面28×28cm、キャスター径:18cm
- 折りたたみ時幅39.5cm
- 重量/6.5kg
- 材質/フレーム:アルミニウム、座面部分:ポリプロピレン

AiJ

簡単自立収納でコンパクト!
ヨーロピアンスタイルで、
ペットと一緒に散歩にも

- 杖ホルダーを標準装備。
- 直径18cmの大型車輪で、段差もラクラク。

□ハンドル高調節可能(6段階)
□ハンドルブレーキ
□背もたれ・座れるシート
□着脱式大型バッグ

愛乗ストリーム 01215-000001

月極レンタル料金	ご利用者負担額
3,000円	300円

- サイズ/幅50(折りたたみ時24)×奥行70×高さ69~84cm
- ハンドル内幅:40cm、シート高さ:49cm
- 重量/7.5kg ●耐荷重/100kg

竹虎ヒューマンケア

洗練されたデザインの室内専用歩行車

- 小回りが利くので、狭い廊下などでもスムーズに使用できます。
- 便利なトレイ付き。
- ブレーキレバーを押し下げるとパーキングブレーキがかかります。
- 安全性を重視したSGマーク付き。

□ハンドル高調節可能(4段階)

折りたたみ式歩行車 レッツゴー 00110-000098

月極レンタル料金	ご利用者負担額
3,000円	300円

- サイズ/幅54×奥行60×高さ84~91.5cm
- キャスター/15cm ●重量/7kg
- 材質/本体フレーム:アルミ・スチール
- トレイ:ポリプロピレン、ハンドルグリップ:スポンジタイプ

特殊寝台・特殊寝台付属品

床ずれ防止用具・体位変換器・手すり

車いす・車いす付属品

歩行器

幸和製作所

軽量、コンパクトで扱いやすい
行動範囲を広げる歩行車

- 5キ口の軽量タイプで、歩行時の負担軽減。
- 幅はわずか52cm。
- 折りたたみ式イメージを一新。
- 持ち手高さは65~83cmまでワンタッチ(最大昇降値:18cm)。

テイコブ リトルHS05 00030-00009

月額レンタル料金	ご利用者負担額
3,000円	300円

- サイズ/幅52×奥行64×高さ65~83cm
- 重量/5kg
- 材質/本体:アルミ
- 座面:袋:ポリエステル・ナイロン

島製作所

レバーを上げるだけで簡単に折りたたみができます

シンフォニーSP 00576-000014

月額レンタル料金	ご利用者負担額
3,000円	300円

- サイズ/幅50×奥行56×高さ78.5~88cm
- 折りたたみ時:幅50×奥行28.5×高さ86.5cm
- 座幅:34.5cm、座奥行:27cm、座高:41cm
- 車輪:約14.5cm
- 重量/5.9kg ●耐荷重/100kg

象印ペビー

ブレーキ、ストッパー共に、手で簡単に操作できます

- 折りたたむとコンパクトになり、しかも自立しますので収納に便利です。
- ハンドル高調節可能(6段階)
- 歩行速度コントロール
- 左右連動式ハンドル
- 収納式座面

折りたたみ式歩行車 ピュプレスト75 00063-000019

月額レンタル料金	ご利用者負担額
3,000円	300円

- サイズ/幅62(32)×奥行64(64)×高さ80~95(80~95)cm
- 座面高:42cm、左右ハンドル間:38cm
- ※()内は折りたたみ時 ●重量/6.1kg
- 材質/袋:ナイロン、車体部:アルミニウム

島製作所

コンパクトで軽量! 小柄な方にも最適です

シンフォニーライト 00576-000026

月額レンタル料金	ご利用者負担額
3,000円	300円

- サイズ/幅51×奥行62×高さ70~76cm
- 折りたたみ時:幅51×奥行38×高さ63cm
- 座幅:31cm、座奥行:24cm、座高:約45cm
- 車輪:約18.5cm
- 重量/5.4kg ●耐荷重/75kg

イーストアイ

プラスチックのスイングキャスター付き
ストッパータイプ

- 前輪のスイングキャスターが自在に動き、4輪での歩行がスムーズにできます。
- プッシュボタンで高さ調節できます。
- ハンドル高調節可能(5段階)
- キャスターストップバー機能
- 前輪スイングキャスター

折りたたみ式歩行車 セーフティーアームウォーカーMタイプ 00465-000039

月額レンタル料金	ご利用者負担額
2,000円	200円

- サイズ/幅62(63)×奥行54(11)×高さ73.5~83.5cm(76.5)※()内は折りたたみ時
- 重量/3.5kg ●材質/アルミ、センターシャフトのみスチール

ユーバ産業

グリップ交換 幅4段階調節式

スライドフィット H-0188 01096-000005

月額レンタル料金	ご利用者負担額
2,000円	200円

- サイズ/幅51×奥行48×高さ65cm
- 折りたたみサイズ:幅52×奥行13×高さ66cm(最小サイズ) ●重量/2.6kg

テツコーボレーション

左右のフレームが交互に動く歩行補助器

- ハンドル高調節可能
- ワンタッチ折りたたみ式

折りたたみ式歩行補助器 交互式歩行器T-5303 00887-000004

月額レンタル料金	ご利用者負担額
2,000円	200円

- サイズ/幅(後部)58(前部)56×奥行48×高さ71~81cm
- ハンドル間:52cm
- 重量/2.7kg ●材質/アルミ(一部スチール製)

アクションジャパン

椅子やトイレからの離着席を上下2段のハンドルがしっかりサポート

- ハンドル高調節可能(上段・下段)

歩行補助器 固定型歩行器(2段ハンドル) 00428-000021

月額レンタル料金	ご利用者負担額
2,000円	200円

- サイズ/幅58×奥行49×高さ78~91cm
- 下段グリップ高さ56~69cm
- 折りたたみ時サイズ/幅58×奥行10×高さ78~91cm
- 重量/2.8kg ●材質/アルミ・スチール
- 高さ調節/6段階

田辺プレス

軽さが最大の魅力

- マグネシウム合金製で超軽量。
- 1cm単位で高さ調整ができます。

Mgウォーカー

月額レンタル料金	ご利用者負担額
2,500円	250円

Sサイズ 01105-000003
●サイズ/幅48.5×奥行42(13)×高さ63.5~78.5cm※()内は折りたたみ時
●重量/1.29kg(±5%) ●材質/マグネシウム合金 ●垂直耐荷重/190kg

Mサイズ 01105-000002
●サイズ/幅57×奥行43(10)×高さ70~85cm※()内は折りたたみ時
●重量/1.34kg(±5%) ●材質/マグネシウム合金 ●垂直耐荷重/190kg

星医療機器

立ち上がりの支持や、歩行バランスを保つ為の歩行補助具です

- ハンドル高調節可能(2.5cm・6段階)

歩行器 サイドウォーカー W-6010SI 00660-000027

月額レンタル料金	ご利用者負担額
2,000円	200円

- サイズ/幅39×奥行30×高さ71~81cm ●重量/1.58kg ●材質/アルミ

田辺プレス

ダントツの超軽量
マグネシウム4点杖

テトラケイン S/M 01105-000001

月額レンタル料金	ご利用者負担額
2,000円	200円

- サイズ/[S]60~75cm [M]70~85cm(ピッチ1cm)
- 材質/握り:エラストマー、支柱:マグネシウム合金
- 重量/[S]420g[M]440g

日進医療器

ワンタッチで簡単、高さ調節

- 脇あてを外す、線ネジを外す等の面倒な作業がなくワンタッチで簡単に握り高さ調節が可能。
- 従来品のように握りが回転せず、脇あて・握りともに汗等で滑りにくい素材です。
- ふれ止めナット付で歩行中のガタツキを防ぎます。

アルミ合金製松葉杖 合わせてパッチンPAT.P(2本1組) TY156M 00175-000256

月額レンタル料金	ご利用者負担額
1,000円	100円

- サイズ/全長(ピッチ2.5cm)109~129cm
- 脇あて~握り(ピッチ3.75cm)32.7~47.7cm
- 重量/約910g
- 材質/握り:伸縮性アルミニウム合金製・アルミ仕上げ
- 脇あて:握り部:エラストマー

星医療機器

- カフへグリップ高調節可能(4段階)
- グリップ~杖先高調節可能(10段階)

歩行補助杖 ロフストランド・クラッチ(L) E-2123 00660-000001

月額レンタル料金	ご利用者負担額
2,000円	200円

- サイズ/全長93~123cm
- カフへグリップ(ピッチ2.5cm)23~30cm
- グリップ~杖先(ピッチ2.5cm)70~93cm
- 重量/約880g
- 材質/アルミ製

日進医療器

リウマチ等の関節炎患者用杖です

- ハンドル高調節可能
- 手関節角度調節可能
- 腕部長さ調節可能

歩行補助杖 プラットホームクラッチ TY135D 00175-000259

月額レンタル料金	ご利用者負担額
2,000円	200円

- サイズ/高さ83~108cm(ピッチ2.5cm)
- 重量/約920g

テクノスジャパン

家族コール1・Aタイプ HK-1A 00318-000032

月額レンタル料金	ご利用者負担額
6,000円	600円

- サイズ/床センサー:幅1000×高さ500×奥行4mm
- コンソール:幅112×高さ67×奥行28mm
- メロディチャイム:幅85×高さ170×奥行35mm
- 重量/床センサー:約1500g、コンソール:約150g、メロディチャイム:約230g

テクノスジャパン

家族コール1・Bタイプ HK-1B 00318-000033

月額レンタル料金	ご利用者負担額
6,000円	600円

- サイズ/床センサー:幅800×高さ250×奥行10mm
- コンソール:幅112×高さ67×奥行28mm
- メロディチャイム:幅85×高さ170×奥行35mm
- 重量/床センサー:約600g、コンソール:約150g、メロディチャイム:約230g

エクセルエンジニアリング

ベッドから起きると、受信機からアラームでお知らせ!

利用者がベッドから起き上がった時に検知して、受信機からお知らせします。ご利用者の肩甲骨の下にマットレスとマットレスの間に設置してご利用いただけます。無線到達距離は約100m。通信可能距離から離れたら、LEDが点灯してお知らせします。要充電時にはお知らせ。混信防止機能付きです。

■マットレスパッドワイドサイズ

■離床わか〜る

受信機 送信機

セット 離床わか〜るワイドサイズ セット SR6100-W 00682-000013

月額レンタル料金	ご利用者負担額
5,000円	500円

- サイズ/送信機:幅105×奥行150×高さ50mm
- 受信機:幅60×奥行55×高さ110mm
- 送信方式/2.4GHz帯デジタル通信方式
- 電源/ニッケル水素充電池(付属)
- またはACアダプター(付属)
- 重量/送信機:260g 受信機:130g
- マットレスパッドワイドサイズ
- サイズ/縦380×横760×厚み6mm

昭和貿易

徘徊する人をすばやく検知して、無線で受信機へ知らせます

電波到達距離は約100mです。

徘徊感知器 ハイアラームⅢSHBJ2 (SHA-100+SHA300X) 00183-000012

月額レンタル料金	ご利用者負担額
10,000円	1,000円

- 送信機(SHA-100) ●サイズ/幅6.2×奥行5.5×高さ19.8cm ●重量/330g
- 受信機(SHA300X) ●サイズ/幅10.7×奥行4×高さ18cm ●重量/530g

エクセルエンジニアリング

徘徊わか〜る

受信機 送信機

■フロアセンサー-NEX

マットを踏むとアラームでお知らせします!

セット 徘徊わか〜る SH6100 00682-000014

月額レンタル料金	ご利用者負担額
5,000円	500円

- わか〜る6100 ●サイズ/送信機:幅105×奥行150×高さ50mm
- 受信機:幅60×奥行55×高さ110mm
- 送信方式/2.4GHz帯デジタル通信方式
- 電源/[親機]単四型ニッケル水素充電池 [子機]ニッケル水素充電池パック、専用アダプター
- 重量/送信機:260g 受信機:130g
- フロアセンサー-NEXサイズ ●縦440×横800×厚み4mm、コード長さ:2.5m

特殊寝台・特殊寝台付属品

床ずれ防止用具・体位変換器・手すり

車いす・車いす付属品

歩行器・歩行補助杖・徘徊感知機器

ミヤマ

組立工具は不要!

ネジを手で締めるだけで組み立てられます。フラップの組替えて、直進・L字乗り込みが可能

地面側フラップは電動式、部屋側フラップにはロック機構採用で、より快適で、より安全になりました。

■直進乗込



■L字乗込

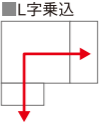

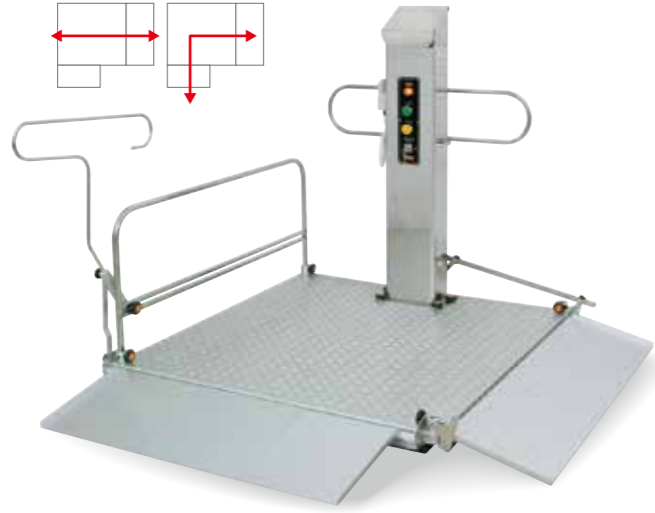

1510

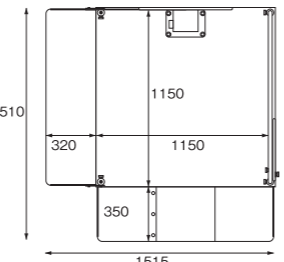

1150

320 1150

350

1515

1190

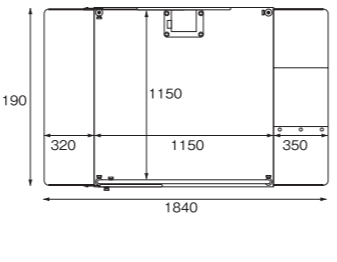

1150

320 1150 350

1840

1960~1170

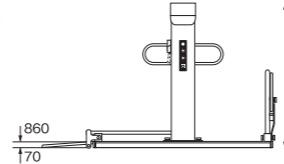

1860

170

1960~1170

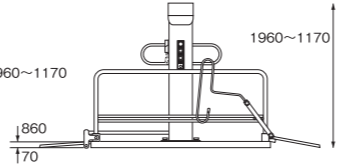

1860

170

- 組み立ては工具無し!ネジを手で締めるだけ!
(ネジ数は従来の3分の1)
- 分割重量は最大部品で約30kg!1人で組み立てOKです。
- 特殊なXフレーム構造で強度がよりアップ!
- ステンレスとアルミ「アルマイト処理」なので丈夫でいつまでも美しい!
- 四方をジャバラで覆っているのが安心!
(挟み込み事故を未然に防ぎます)
- ポスト対面に手すりが付き、より安全に。

車イス用電動段差解消機
SR-Z 00730-000006

月額レンタル料金	ご利用者負担額
28,500円	2,850円

● サイズ/全幅(直進)1190(L字)1510×
全長(直進)1840(L字)1515mm×全高1170~1960mm
● 上昇高さ/70~860mm ● 重量/115kg
● 耐荷重/200kg ● 電源/AC100V 50/60Hz
● 材質/ステンレス・アルミ(アルマイト処理)鋼材(粉体塗装)

いうら

1台で直進乗り込みとL字乗り込みにも対応。
電動車椅子はもちろん、介護者の同乗も可能です

非常降下スイッチ
万が一の停電や故障時のためのスイッチです。

リモコンスイッチ
操作が簡単な防水タイプのリモコンスイッチ。

ロールカーテンガード
テーブル下面への侵入を防止します。

レバー
広い範囲からの操作が可能な形状です。ブリッジを静かに降ろす新機能付。

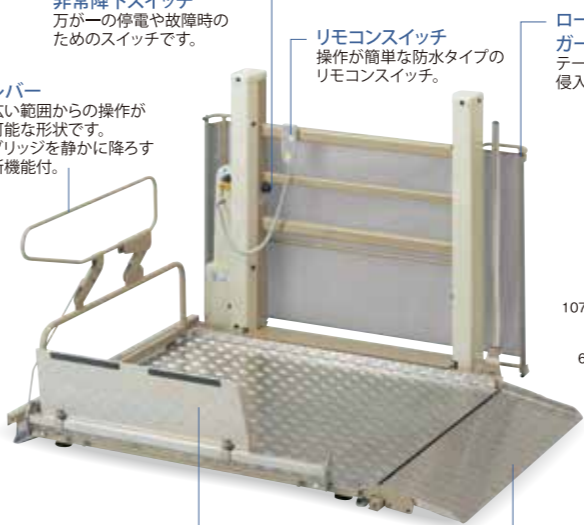

ブリッジ
ブリッジが降りた状態ではスイッチを押しても動きません。

スロープ
最下端では自動的にスロープが降ります。

設置手順(L字乗り込みの場合)

- 1 設置時にフレームを置き、マストをテーブルフレームに取り付けます。
- 2 マストにテーブルフレームを取り付けます。
- 3 テーブルロールカーテンスロープを取り付けます。
- 4 ガードを取り付けます。昇降マストを立てます。高さの設定を完了です。

設置確認シート

- 1 利用者(車椅子含む) 180kg以内である。
- 2 AC-100Vコンセントが必要。電源コード4m付 ※オプションにて5mの延長コード有り。
- 3 段差820mm以下である。
- 4 勾配1mで20mm以内である。これ以上の勾配がある場合は別売のアジャスタが必要。
- 5 サツン幅200mm以内である。
- 6 開口寸法(出入り口幅) 760mm以上である。 ※開口寸法が足りない場合は別途ご相談ください。

■L字仕様

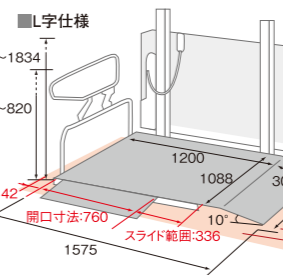

1074~1834

60~820

開口寸法:760

スライド範囲:336

1200

1088

300

1372

1575

■直進仕様

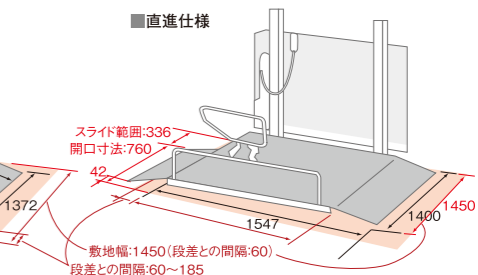

スライド範囲:336

開口寸法:760

敷地幅:1450(段差との間隔:60)

段差との間隔:60~185

1547

1400

1450

車椅子用電動昇降機
UD-650 00084-000082

月額レンタル料金	ご利用者負担額
30,000円	3,000円

● サイズ/全幅(直進)1400(L字)1372×全長(直進)1547(L字)1575×全高1074~1834mm
● 昇降範囲/60~820mm
● 昇降時間/50Hz:55秒/60Hz:46秒
● 重量/118kg ● 耐荷重/180kg
● 電源/AC100V 50/60Hz

ミヤマ

組立工具は不要!

ネジを手で締めるだけで組み立てられます。主要部分はアルミ材なので、丈夫でいつまでも美しい

地面側フラップは電動式、部屋側フラップにはロック機構採用で、より快適で、より安全になりました。



1040

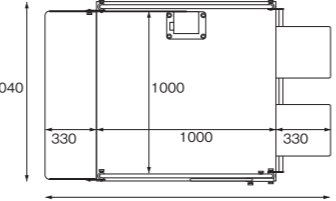

1000

330 1000 330

1685

1530~940

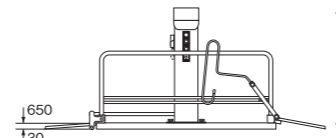

1650

130

- 組み立ては工具無し!ネジを手で締めるだけ!
(ネジ数は従来の3分の1)
- 分割重量は最大部品で約30kg!1人で組み立てOKです。
- 特殊なXフレーム構造で強度がよりアップ!
- 四方をジャバラで覆っているのが安心!
(挟み込み事故を未然に防ぎます)
- ポスト対面に手すりが付き、より安全に。
- 非常下降装置は電気式。

車イス用電動段差解消機
miniZ型 00730-000007

月額レンタル料金	ご利用者負担額
22,000円	2,200円

● サイズ/全幅1040×全長1685×全高940~1530mm
● 上昇高さ/60~650mm ● 重量/100kg
● 耐荷重/180kg ● 電源/AC100V 50/60Hz
● 材質/ステンレス・アルミ(アルマイト処理)鋼材(粉体塗装)

いうら

操作性や安全性の高いいろいろな機能を標準装備。
コストパフォーマンスに優れた昇降機です

非常降下スイッチ
万が一の停電や故障時のためのスイッチです。

リモコンスイッチ
操作が簡単な防水タイプのリモコンスイッチ。

家側スロープ
家側スロープが降りた状態ではスイッチを押しても動きません。

スロープレバー
どこからでも家側スロープの開閉ができます。

キースイッチ
いたずら防止用のキースイッチ

テーブル
しっかりとした安定感のあるテーブル構造です。

スロープ
テーブルが上昇に合わせて立ち上がり、車止めの役目をします。



ロールカーテン/ガード
テーブル下面への侵入を防止します。昇降時は4方が囲まれており安心です。

設置手順

- 1 設置時にフレームを置き、マストをテーブルフレームに取り付けます。
- 2 マストにテーブルフレームを取り付けます。
- 3 テーブルロールカーテンスロープを取り付けます。
- 4 ガードを取り付けます。昇降マストを立てます。高さの設定を完了です。

設置確認シート

- 1 利用者(車椅子含む) 150kg以内である。
- 2 AC-100Vコンセントが必要。 ※オプションにて5mの延長コード有り。
- 3 段差650mm以下である。
- 4 勾配1mで33mm以内である。
- 5 サツン幅(縁側など段差がある場合のサツン開口幅) 200mm以内である。
- 6 開口寸法(出入り口幅) 760mm以上であり、センターから柱側に560mm以上、反対側に540mm以上、奥行き1,500mm以上である。
※オプションにて700×300のスロープ有り。開口寸法(出入り口幅)720mm以上の場合対応できます。

1309~1933



60~650

1065

681

1450

1500

サツン幅 200

560以上(柱側)

1030

540以上

センター 1100 (開口幅:760)

車椅子用電動昇降機
UD-310 00084-000067

月額レンタル料金	ご利用者負担額
20,000円	2,000円

● サイズ/全幅1030×全長1455×全高1309~1933mm
● 昇降範囲/60~650mm
● 重量/85kg ● 耐荷重/150kg
● 電源/AC100V 50/60Hz
● 消費電力/130W

星光医療器

らくらく・あんしんの設計で、
体に負担をかけずにご利用いただけます

イスに座ったまま42cm
～無段階で昇降します
※座面の高さは
42cm～84cmまで昇降します。

手すりが上げ下げでき、
車イスなどから移乗しやすい
椅子の設計となっています



左右に無段階(360度)で
回転します

コンパクト設計になって
いますので少ないスペース
でも設置できます
※設置工事が必要ありません。



使ってうれしい安心設計

●簡単リモコン操作
上下の昇降と左右の回転を
わかりやすく色分けして
表示します。



●優れた安定性
脚部の4カ所に
アジャスターを使用して
いますので
ガタつきを防げます。

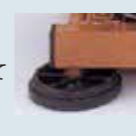

アルコール3000型

Bタイプ(角形肘置付) 00125-000012

月額レンタル料	ご利用者負担額
14,000円	1,400円

●サイズ / 幅53×奥行60.5×高さ76cm
座面高:42cm～84cm 上下ストローク:42cm
アジャスター調高幅:1.5cm
●座マット / 400φ厚さ2.0cm ●重量 / 34kg

ナブテスコ

介助者一人で、安全・らくらくに
階段介護を

狭い踊り場や急な階段にも
安全に介助者一人で昇降できます。



こんな階段で活躍します

●狭い踊り場、急な階段



●高台の一軒家



●部分的な階段



J-MAXの安全性能

●正しい操作角度がわかる角度センサ
操作する際の適切な角度を介助者に
振動で知らせます。

●安全性を高めるセーフティアーム
万が一の場合も、しっかりと
アームがロック。
前方へ転落する心配はなく、
安全に昇降できます。

*ただし、階段の形状やサイズ、操作状況に
よっては有効に働かない場合があります。

階段昇降ユニット

J-MAX & J-SEAT MODEL 00025-000021

月額レンタル料	ご利用者負担額

●サイズ / 全長1030×全幅485×全高1095mm
●重量 / 約38kg ●最大荷重 / 120kg
●昇降速度 / 無段階調整式(8～23段/分)
●段の高さ / 最大21cm ●段の奥行 / 最小21cm
●バッテリー容量 / 約300段(15～30階)の往復
●標準装備 / バッテリー、充電器

- ご利用に際しては、以下の点にご留意ください。
- 操作者の年齢や身長・体重を確認させていただきます。条件を満たさない場合ご利用いただけません。
- 操作者はご利用前に操作講習を受けていただきます。受講されていない方はご利用できません。
- 納品される担当者がメーカーの使用説明講習を受講し資格を取得していない場合、この商品のレンタルはできません。

モトロー

アームが360度
回転するため、
広い範囲で使用できます
組み立ても簡単で、
介護の負担を大きく軽減。
※スリングシートは別売です。



介護リフト つるべ

Bタイプ 00229-000005

月額レンタル料	ご利用者負担額
20,000円	2,000円

●サイズ / 全高205(アーム最上端)×
全幅180～215×奥行86～106cm



パラマウンドベッド

ブームの上げ下げを
手元スイッチ操作で
コントロール

●バッテリー駆動によりブームを
上下させ楽につり上げが出来ます。
(ハンガー高さ51cm～164.7cm)
●収納時に約1/4のスペースに収まるように折りたためます。

安全機能

緊急停止ボタン付、
圧迫防止機能つきアクチュエータを採用。



床走行式電動介護リフト

KQ-771 00170-000377

月額レンタル料	ご利用者負担額
15,000円	1,500円

●サイズ / 全長125×高さ127～192.8×
幅56.6～94cm
●重量 / 36kg ●耐荷重 / 120kg

キン・エンジニアリング

高級ソフトレザーで最高の坐り心地です

座面がどの高さでもリクライニングが出来ます。
(倒れ角度は自由に選べます。)



リクライニング時



立上がり補助時

リクライニング付昇降座椅子

KC200 00398-000004

月額レンタル料	ご利用者負担額
10,000円	1,000円

●サイズ / 幅59×奥行104～107×高さ80～114cm、座面高:14cm～54cm(前傾時の後部の高さ)
●リクライニング角度 / 15～45° ●重量 / 33kg ●耐荷重 / 100kg
●材質 / シート合成皮革 ●電源 / AC100V ●モーター / 定格40W

明電興産

簡単操作の電動式押し
ボタンスイッチ。
住宅改造不要の
据置式リフト

軽量でベッド上で
身体移動もラクにできます。
※スリングシートは別売です。



電動介護用リフト(据置式)

ACTA-201 00133-000017

月額レンタル料	ご利用者負担額
18,000円	1,800円

●サイズ / 全高230×全幅258×奥行100cm(6畳用)

コムラ製作所

くつろぎの姿勢のまま、
クルリと回って、
スルリと立てます。



独立宣言ツイスト

DSTRA 00088-000014

月額レンタル料	ご利用者負担額
14,000円	1,400円

●サイズ / 幅64.5×奥行82.5×高さ94cm ●重量 / 46kg ●最大許容荷重 / 80kg(座面)
●ストローク / 415mm(座面高さ:160～575mm) ●入力電圧 / AC100V 50/60Hz(電源コード:長3m)
●昇降速度 / 18mm/sec ●定格消費電力 / 70W ●定格時間 / 2分

コムラ製作所

床や畳から腰・ひざに
負担をかけず立ち上げれる

軽いボタン操作で、さすが電動で上下動。



独立宣言 エコライト DSER

00088-000012

月額レンタル料	ご利用者負担額
8,000円	800円

●サイズ / 幅61×奥行78×高さ83cm、座面高:16cm～57cm(最大ストローク:41cm)
●重量 / 36kg ●耐荷重 / 100kg ●昇降速度 / 20mm/秒
●電源 / AC100V 50/60Hz(電源コード:長3m) ●定格消費電力 / MAX200W ●定格時間 / 10分

特殊寝台・特殊寝台付属品

床ずれ防止用具・体位変換器・手すり

車いす・車いす付属品

移動用リフト

TOTO

浴槽での立ち座りを安全にサポート

操作简单、コンパクト設計

リモコンのボタンを押せば、シート部分が電動で昇降。浴槽での立ち座りをサポートし、安全・快適に入浴を楽します。介助者への負担も軽減されます。



入浴台や浴槽に腰掛けた状態からバスリフトに移乗。トランスファーボード(別売)を使用するとより安全です。

リモコンでシートを降ろします。ボタンをはなすと途中で停止させることもできます。

シートを浴槽の底まで降ろし、自然な姿勢でゆったり入浴をお楽しみください。

バスリフト EWB101S 00187-000111

月額レンタル料金	ご利用者負担額
12,000円	1,200円

商品導入時の御留意事項

設置条件

本体を設置できる寸法は青色寸法です。

使用できない浴槽

- 浴槽内側の長さ800mm以下の和風浴槽
- 深さ500mm未満の洋風浴槽
- スーパーエクセレントバス ●首もたれ(ヘッドレスト)付き浴槽
- 底部から気泡を噴出する浴槽 ●丸形・大形浴槽
- 浴槽水浄化保温装置(24時間風呂)付き浴槽
- 浴槽リム面がフラットでない浴槽
- 中に手すり・グリップがある浴槽(バスリフトと干渉する可能性がある場合)

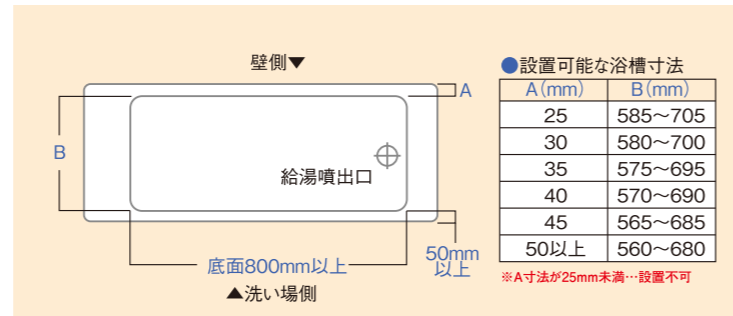
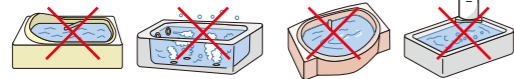

ユニ・チャームヒューマンケア

夜間の「排せつケア」にともなう睡眠不足でお困りの方に、ご家族揃って朝までぐっすりお休みいただくことができます。



- パッドに内蔵されたセンサーが尿を検知して、尿をタンクに自動吸引します
- パッドに尿が残らずお肌を濡らさないで、朝までパッドを交換しなくても快適です。
- 専用の尿吸引パッドと一緒にご使用ください。(男女共用パッド、または、男性用パッド)
- パッドは衛生的な使い捨て(1日1回)で、紙おむつと比べてゴミの量を大幅に減らせます。

尿吸引ロボヒューマニー本体

- サイズ/幅23.5×奥行18.5×高さ21.5cm
- 重量/約2kg

01125-000012

月額レンタル料金	ご利用者負担額



ヒューマニーチューブタンクセット

価格 30,000円 (非課税)

- 尿吸引チューブ/長さ約2m ●尿タンク容量/1L

男女共用パッド

- サイズ/幅23×長さ51cm

男性用パッド

- サイズ/幅13.5×長さ29cm



ヒューマニー尿吸引パッド(16枚入)

価格 6,300円 (税込)

- 尿を検知するセンサーを内蔵した専用パッドで、1日1回使い捨てです。

特殊寝台・特殊寝台付属品

床ずれ防止用具・体位変換器・手すり

車いす・車いす付属品

移動用リフト

住み慣れた家で生活するために、 介護保険で住宅を改修する。

段 差を解消し安全なお風呂へ・・・



介 護者の負担を減らし快適な毎日へ・・・



屋 外の危険も解消、安心な毎日へ・・・



ち よっとした工夫で快適な生活に・・・



転 倒防止に細やかな気遣いを・・・

ト イレも安全で快適な空間へ・・・



安 全で機能的プラスおしゃれに・・・



予 算に応じたご提案をいたします・・・



多数の実績と経験から、介護される側にも介護する側にも
ベストなご提案をいたします！

快適総合
RENOVATION・TEAM